



MUNICIPIUL BUCUREȘTI
CONSILIUL LOCAL AL SECTORULUI 3

Calea Dudești nr. 191, Sector 3, București
www.primarie3.ro

HOTĂRÂRE

**privind actualizarea prețului contractului nr. 8878/01.08.2017 încheiat cu societatea
Algorithm Residențial S3 SRL pentru realizarea obiectivului de investiție
„Extindere Școala Gimnazială nr. 81”**

*Consiliul Local al Sectorului 3 al Municipiului București,
ales în condițiile stabilite de Legea nr. 115/2015 pentru alegerea autorităților administrației
publice locale, pentru modificarea Legii administrației publice locale nr. 215/2001, precum
și pentru modificarea și completarea Legii nr. 393/2004 privind Statutul aleșilor locali
întrunit în ședință ordinară, azi 26.11.2020*

Având în vedere:

- Referatul de aprobare nr. 596116/CP/19.11.2020 al Primarului Sectorului 3;
- Raportul de specialitate nr. 593497/18.11.2020 al Direcției Investiții, Achiziții și Invățământ;
- HCLS 3 nr. 398/30.07.2019 privind modificarea indicatorilor tehnico-economici aferenți obiectivului de investiții „Extindere Școala Gimnazială nr.81”.
- Adresa nr. 593497/18.11.2020 a Direcției Investiții, Achiziții și Invățământ;

În conformitate cu prevederile:

- Art. 31 din Legea nr. 98/2016 privind achizițiile publice, cu modificările și completările ulterioare;
- Instrucțiunii nr. 1/2018 a Agenției Naționale pentru Achiziții Publice privind modul de interpretare a aplicării prevederilor art. 31 din Legea nr. 98/2016 privind achizițiile publice;
- Contractului nr. 8878/01.08.2017 încheiat cu societatea Algorithm Residențial S3 S.R.L pentru realizarea obiectivului de investiție.

Luând în considerare:

- Avizul Comisiei de buget, finanțe, servicii publice, alte activități economice și relația cu mediul de afaceri;
- Avizul Comisiei de administrare a domeniului public și privat, realizarea lucrărilor publice, agrement, protecția mediului și salubritate;

În temeiul prevederilor art. 139 alin. (1) și art. 166 alin. (4) din OUG nr. 57/2019 privind Codul administrativ, cu modificările și completările ulterioare,

HOTĂRĂȘTE:

Art.1. Se aprobă actualizarea pretului contractului nr. 8878/01.08.2017 încheiat cu societatea Algorithm Residențial S3 S.R.L în vederea realizării obiectivului de investitie „Extindere Școala Gimnazială nr. 81”, conform Anexei care face parte integrantă din prezenta hotărâre.

Art.2. Se împuternicește Primarul Sectorului 3 să semneze actul adițional încheiat în baza art. 1, iar Direcția Investiții, Achiziții și Învățământ să gestioneze derularea, monitorizarea și implementarea contractului.

**PREȘEDINTE DE ȘEDINȚĂ
VOINEA INOCENȚIU - IOAN**

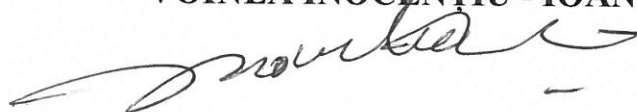

**CONTRASEMNEAZĂ
SECRETAR GENERAL
MARIUS MIHĂIȚĂ**

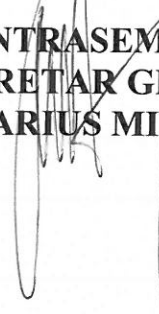

Formular FI

Obiectiv: 13 Scoala nr. 81, P+3

ANEXA 1
HCL 3 nr. 375/26.11.2020

CENTRALIZATORUL cheltuielilor pe obiectiv

Nr. cap./ subcap deviz general	Denumirea capitolelor de cheltuieli	Valoare		CRESTERE DIN MANOPERA	Valoare		din care C + M
		oferta initiala-cf ctr	oferta pe manopera initiala indexata		oferta noua cu NR si NCS ron	ron	
		1		2		3	
CAP.4	Cheltuieli pentru investitia de baza						
01	Rezistenta	865,179.88	1,078,806.83	213,626.95	1,072,949.58	1,072,949.58	
02	Arhitectura	995,492.46	1,113,627.19	118,134.73	1,676,119.69	1,676,119.69	
03	HVAC	194,354.27	217,919.91	23,565.64	256,524.83	161,648.40	
04	Sanitare sala	217,869.66	255,511.68	37,642.02	340,441.72	318,571.51	
05	Sanitare gospodarie	161,543.35	172,734.61	11,191.26	179,280.16	57,150.17	
06	Curenti slabi	183,568.81	195,835.67	12,266.86	447,664.61	378,237.19	
07	Electrice sala	371,192.08	208,400.64	-162,791.44	346,800.93	346,800.93	
08	Electrice gospodarie	125,673.23	130,810.01	5,136.78	130,810.01	47,866.40	
	TOTAL C+I	3,114,873.74	3,373,646.54	258,772.80	4,450,591.53	4,059,343.87	
4.1.9	DOTARI						
	DOTARI	132,225.00	0.00	0.00	420,027.32	0.00	
	TOTAL CAP.4	3,247,098.74	3,373,646.54	258,772.80	4,870,618.85	4,059,343.87	
CAP. 5.1	ORGANIZARE DE SANTIER						
	Cheltuieli cu organizarea de santier	53,919.88	0.00	0.00	53,919.88	53,919.88	
	TOTAL CAP. 5.1	53,919.88	0.00	0.00	53,919.88	53,919.88	
	PROIECTARE						
	PROIECTARE	84,600.00	0.00	0.00	104,600.00	0.00	
	TOTAL PROIECTARE	84,600.00	0.00	0.00	104,600.00	0.00	
	TOTAL GENERAL	3,385,618.62	3,373,646.54	258,772.80	5,029,138.73	4,113,263.75	
	TOTAL valoare (exclusiv TVA)	3,385,618.62	3,373,646.54	258,772.80	5,029,138.73	4,113,263.75	



1

	2	3
Taxa pe valoarea adaugata	643,267.54	781,520.11
Total valoare (inclusiv TVA)	4,028,886.16	4,894,783.86

OFERTANT

SC ALGORITHM RESIDENTIAL S3

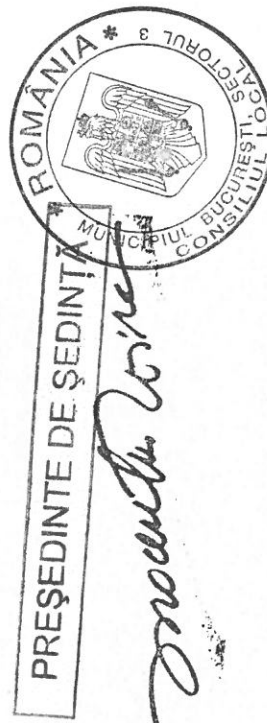

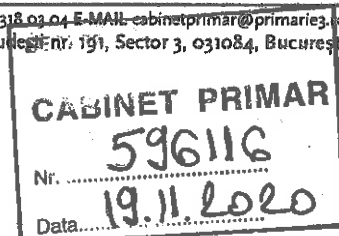

REFERAT DE APROBARE

a proiectului de hotărâre privind actualizarea prețului contractului nr. 8878/01.08.2017 încheiat cu societatea Algorithm Rezidențial S3 SRL pentru realizarea obiectivului de investiție „*Extindere Școala Gimnazială nr. 81*”

Prin Hotărârea nr.297 din 11.07.2017 Consiliul Local al Sectorului 3 a aprobat atribuirea, în temeiul prevederilor art. 31 din Legea nr. 98/2016, către societatea Algorithm Rezidențial S3 SRL, a unui contract ce are ca obiect execuția de lucrări, inclusiv proiectarea aferentă, pentru următoarele obiective de investiții:

- Construire complex multifuncțional pentru activități didactice și sport la Școala Gimnazială Liviu Rebreanu (fostă nr. 21), Sector 3, București
- Construire complex multifuncțional pentru activități didactice și sport la Școala Gimnazială Nicolae Labiș (fosta nr. 89), Sector 3, București,
- Construire complex multifuncțional pentru activități didactice și sport la Școala Gimnazială Federico Garcia Lorca (fosta nr. 196), Sector 3, București
- Extindere Școala Gimnazială nr. 81, Sector 3, București fiind încheiat contractul nr. 8878/01.08.2017.

Pe parcursul derulării acestui contract, au fost aprobate de către Consiliul Local al Sectorului 3 o serie de modificări, urmare noilor soluții tehnice propuse pentru realizarea obiectivelor respective sau apariției unor acte normative în domeniu.

Intrarea în vigoare a OUG nr. 114/2018 a determinat modificarea manoperei, urmare majorării salariului de bază minim brut pe țară din domeniul construcțiilor la 3.000 lei lunar, pentru un program normal de lucru în medie de 167,333 ore pe lună, reprezentând în medie 17,928 lei/oră, fără a include indemnizațiile, sporurile și alte adaosuri.

Având în vedere necesitatea amenajării unor spații suplimentare necesare desfășurării în condiții optime a orelor de curs și a altor activități didactice, în sensul decongestionării spațiilor și a reducerii programului zilnic, la obiectivul de investiție “*Extindere Școala Gimnazială nr. 81*”, regimul de înălțime de P+2E, stabilit inițial, a fost modificat la P+3E, noua valoare a indicatorilor tehnico- economici fiind stabilită prin HCLS3 nr. 398/30.07.2019.

Astfel, ținând seama de prevederile art. 19., pct. 19.2 al Contractului potrivit cărora “*Părțile contractante au dreptul, pe durata indeplinirii contractului, de a conveni modificarea clauzelor contractuale, prin act aditional, în cazul apariției unor circumstanțe care lezează interesele comerciale legitime ale acestora sau în cazul apariției unor împrejurări care nu au putut fi prevăzute la data încheierii contractului*” precum și de adresa nr. 1665/27.07.2020, înregistrată cu nr. 442972/28.07.2020, prin care societatea Algorithm Rezidențial S3 SRL a înaintat devizul de lucrări refăcut cu manopera indexată și cu cantitățile necesare pentru execuția proiectului în varianta P+3E, este necesară actualizarea valorii contractului.

Luând în considerare cele menționate și ținând seamă de raportul de specialitate nr. 593459/18.11.2020 al Direcției Investiții, Achiziții și Învățământ, am inițiat prezentul proiect de hotărâre pe care îl supun aprobării Consiliului Local al Sectorului 3.

PRIMAR
ROBERT SOBIN-NICOLĂ



DISPOZ.
4997/2020
VICEPRIMAR
FRANZELE STEFAN LUCIAN



NR: 593459/18.11.2020

Raport de specialitate

la proiectul de hotarare privind actualizarea valorii contractului nr. 8878/01.08.2017 in conformitate cu prevederile OUG 114/2018 si a devizului actualizat in varianta P+3E la obiectivul de investitii „ Extindere Școala Gimnazială nr. 81”

Prin H.C.L.S. 3 nr. 242/12.06.2017 s-a aprobat modelul de contract și caietul de sarcini, întocmite în vederea atribuirii către întreprinderile publice având ca autoritate tutelară Sectorul 3 al Municipiului București și contractele având ca obiect execuția de lucrări, inclusiv proiectarea aferentă.

Prin H.C.L.S. 3 nr. 297/11.07.2017 s-a aprobat atribuirea către Societatea Algorithm Residențial S3 S.R.L, având ca autoritate tutelară Sectorul 3 al Municipiului București a unui contract ce are ca obiect execuția de lucrări inclusiv proiectarea aferentă.

S-a încheiat contractul de lucrări nr. 8878/01.08.2017, între Sectorul 3 al Municipiului București și Societatea Algorithm Residențial S3 S.R.L, având ca obiect:

- Construire complex multifuncțional pentru activități didactice și sport la Școala Gimnazială Liviu Rebreanu (fostă nr. 21), sector 3, București
- Construire complex multifuncțional pentru activități didactice și sport la Școala Gimnazială Nicolae Labiș (fostă nr. 89), sector 3, București
- Construire complex multifuncțional pentru activități didactice și sport la Școala Gimnazială Federico Garcia Lorca (fostă nr. 196), sector 3, București
- Extindere Școala Gimnazială nr. 81, sector 3, București

Prin H.C.L.S. 3 nr. 550/07.11.2017 s-a aprobat modificarea Anexei nr. 2 la H.C.L.S. 3 nr. 242/12.06.2017 - Caietul de sarcini, privind noi categorii de lucrări propuse în vederea realizării structurilor din beton armat prefabricat și anveloparea sălilor de sport cu panouri tip sandwich.

Prin H.C.L.S. 3 nr. 634/07.12.2017 s-au aprobat prețurile/tarifele unitare/tip de activitate pentru categoriile de lucrări aprobate prin H.C.L.S. 3 nr. 550/07.11.2017, în urma Procesului Verbal întocmit de Comisia de negociere și atribuire.

Prin H.C.L.S 3 nr. 194/04.05.2018 s-au aprobat prețurile /tarifele/tip de activitate – P – recalculat în conformitate cu noile modificări ale legislației în domeniul fiscal și în domeniul salarizării muncii, pentru fiecare obiectiv în parte, la contractul nr. 8878/01.08.2017.

Prin H.C.L.S 3 nr. 264/26.06.2018 s-a aprobat modificarea anexei nr. 2 la H.C.L.S 3 nr. 242/12.06.2017 privind aprobarea modelului de contract și a caietului de sarcini întocmit în vederea atribuirii către întreprinderile publice, având ca autoritate tutelară Sectorul 3 al Municipiului București, a contractelor având ca obiect execuția de lucrări, inclusiv proiectarea aferentă realizării unor obiective de investiții, modificată și completată cu HCLS 3 nr. 550/07.11.2017 privind aprobarea unor categorii noi categorii de lucrări.



Prin H.C.L.S 3 nr. 285/03.07.2018 s-au aprobat preturile/tarifele/tip activitate – norme compuse P noi si a preturilor pentru unele categorii de lucrari – solutii noi, aprobate prin H.C.L.S 3 nr. 264/26.06.2019, necesare in vederea optimizarii si imbunatatirii solutiilor stabilite prin proiectul de executie la obiectivul de investitie: Construire complex multifunctional pentru activitati didactice si sport la Scoala Gimnaziala Nicolae Labis(fosta nr. 89), Sector 3, Bucuresti” din cadrul contractului de executie nr. 8878/01.08.2017.

Prin H.C.L.S 3 nr. 336/31.07.2018 s-a aprobat modificarea anexei nr. 2 la H.C.L.S 3 nr. 242/12.06.2017 referitoare la modelul de contract și caietul de sarcini întocmite în vederea atribuirii către întreprinderile publice, având ca autoritate tutelară Sectorul 3 al Municipiului București, a contractelor având ca obiect execuția de lucrări, inclusiv proiectarea aferentă realizării unor obiective de investiții, modificată și completată prin HCLS 3 nr. 550/07.11.2017 și HCLS 3 nr. 264/26.06.2018 privind aprobarea unor noi categorii de lucrări.

Prin H.C.L.S 3 nr. 344/07.08.2018 s-au aprobat preturile/tarifele/tip activitate – norme compuse P, aprobate prin HCLS 3 nr. 336/31.07.2018, necesare în vederea creșterii calitative și uniformității unor finisaje interioare cu cele existente la corpul vechi de școală, privind renunțarea la costurile unor categorii de lucrări ce privesc gospodăria de apă, evitând suprapunerea cu proiecte zonale de asigurare a apei pentru rezerva de incendiu, la obiectivul de investiție „Construire complex multifuncțional pentru activități didactice și sport la Școala Gimnazială Nicolae Labis (fostă nr. 89), Sector 3, București “ din cadrul contractului de execuție nr.8878/01.08.2017.

- Hotărârea Consiliului Local Sector 3 nr. 397/30.07.2019 s-a aprobat actualizarea prețului contractului nr. 8878/01.08.2019 în conformitate cu prevederile Instrucțiunii nr. 1/2019 la obiectivul de investiție „Construire complex multifuncțional pentru activități didactice și sport la Școala Gimnazială Liviu Rebreanu(fosta nr. 21), Sector 3 București”

- Hotărârea Consiliului Local Sector 3 nr. 398/30.07.2019 privind modificarea indicatorilor tehnico-economici aferenți obiectivului de investiții „Extindere Școala Gimnazială nr. 81”,apropați prin Anexa la HCLS3 nr. 398/30.07.2019

- Hotărârea Consiliului Local Sector 3 nr. 475/27.09.2019 privind aprobarea preturilor /tarifelor unitare/tip de activitate pentru listele de cantitati si devize aferente notelor de comanda suplimentare si notelor de renuntare pentru obiectivul de investitii „Complex sportiv multifunctional Scoala Gimnaziala Liviu Rebranu (fosta nr.21)” din cadrul contractului de execuție nr.8878/01.08.2017

- Hotărârea Consiliului Local Sector 3 nr. 98/13.04.2020 privind actualizarea Anexei nr. 9 la Hotararea Consiliului Local Sector 3 nr. 70/28.02.2017 referitoare la actualizarea indicatorilor tehnico economici aferenti obiectivului de investitii „Construire complex multifunctional pentru activitati didactice si Sport Scoala Gimnaziala Federico Garcia Lorca (fosta nr. 196);

- Hotărârea Consiliului Local Sector 3 nr. 179/27.05.2020 privind aprobarea actualizării prețului contractului nr 8878/01.08.2017 incheiat cu Societatea Algorithm Residential S3 SRL pentru realizarea obiectivului de investitii „Construire complex multifunctional pentru activitati didactice si Sport Scoala Gimnaziala Federico Garcia Lorca (fosta nr. 196);



Tinând cont și având în vedere cele de mai sus și cele ce urmează:

- Adresa nr. 1665/27.07.2020 a societății Algorithm Rezidential S3 S.R.L înregistrată la Primăria Sectorului 3 cu nr. 442972/28.07.2020, privind înaintarea devizului de lucrări actualizat cu manopera indexată conform OUG nr. 114/2018 și cu cantitățile de lucrări pentru executia proiectului în varianta P+3E pentru obiectivul de investiții „Extindere Școala Gimnazială nr. 81”

- dispoziția de șantier nr. 1/06.2020 și planșele anexa la dispoziția de șantier cu referire la „Supraetajare, modificări interioare și exterioare, reconfigurare, remodelare fațade, amplasare scara exterioară la clădire aflată în curs de execuție (autorizată cu AC 144/2019) rezultând Rhmax=P+3E.

- Art. 19. Ajustarea pretului contractului, pct. 19.2 „Partile contractante au dreptul, pe durata îndeplinirii contractului, de a conveni modificarea clauzelor contractuale, prin act adițional, în cazul apariției unor circumstanțe care lezează interesele comerciale legitime ale acestora sau în cazul apariției unor împrejurări care nu au putut fi prevăzute la data încheierii contractului”;

În urma actualizării devizului de lucrări, noua valoare a contractului devine **5.984.675,09** lei inclusiv TVA din care 5.029.138,73 lei fără TVA, respectiv 995.536,36 lei reprezentând valoarea TVA.

Restul clauzelor rămân neschimbate.

Având în vedere cele de mai sus, am inițiat prezentul Proiect de Hotărâre de Consiliu Local privind actualizarea valorii contractului nr. 8878/01.08.2017 în conformitate cu prevederile OUG 114/2018 și a devizului actualizat în varianta P+3E la obiectivul de investiție „Extindere Școala Gimnazială nr. 81”.

DIRECȚIA INVESTIȚII ACHIZIȚII ȘI ÎNVĂȚĂMÂNT
ȘEF SERVICIU
INVESTIȚII, LUCRĂRI PUBLICE
MARIUS POPESCU

SERVICIUL DERULARE ȘI MONITORIZARE CONTRACTE
LUCRĂRI/SERVICII
ȘEF SERVICIU
OVIDIU TARIGRADEANU



APROBAT
PRIMAR
ROBERT SORIN NEGOIȚĂ

PROCES VERBAL DE ANALIZĂ

NR: 593/06 / 14.11.2020

Având în vedere:

- Art. 31 din Legea nr. 98/2016 privind achizițiile publice, cu modificările și completările ulterioare;
- Instrucțiunii nr. 1/2018 a Agenției Naționale pentru Achiziții Publice privind modul de interpretare a aplicării prevederilor art. 31 din Legea nr. 98/2016 privind achizițiile publice.
- HCLS3 nr. 303/17.07.2018 privind acordul de prioritizare a întreprinderilor publice având ca autoritate publică tutelară Sectorul 3 al Municipiului București la încheierea contractelor având ca obiect execuția de lucrări, furnizarea de produse sau prestarea de servicii de către Sectorul 3 al Municipiului București.
- Hotărârea Consiliului local al Sectorului 3 al Municipiului București nr 530/15.11.2018 privind aprobarea metodologiei de atribuire de către Sectorul 3 al Municipiului București a contractelor/acordurilor-cadru de achiziție publică în temeiul prevederilor art 31 din Legea nr. 98/2016 privind achizițiile publice;
- Hotărârea Consiliului Local Sector 3 nr. 242/16.04.2019 privind aprobarea bilanțului contabil, a contului de profit și pierderi, a raportului de activitate al Consiliului de Administrație pe anul 2018 și a programului de activitate pe anul 2019 ale societății ALGORITHM RESIDENTIAL S3 SRL;
- Hotărârea Consiliului Local Sector 3 nr. 242/12.06.2017 privind aprobarea modelului de contract și caietul de sarcini, întocmite în vederea atribuirii către întreprinderile publice având ca autoritate tutelară Sectorul 3 al Municipiului București și contractele având ca obiect execuția de lucrări, inclusiv proiectarea aferentă.



- Hotărârea Consiliului Local Sector 3 nr. 297/11.07.2017 privind atribuirea către Societatea Algorithm Residențial S3 S.R.L, având ca autoritate tutelară Sectorul 3 al Municipiului București a unui contract ce are ca obiect execuția de lucrări inclusiv proiectarea aferentă.
 - S-a încheiat contractul de lucrări nr. 8878/01.08.2017, între Sectorul 3 al Municipiului București și Societatea Algorithm Residențial S3 S.R.L, având ca obiect:
 - Construire complex multifuncțional pentru activități didactice și sport la Școala Gimnazială Liviu Rebreanu (fostă nr. 21), sector 3, București
 - Construire complex multifuncțional pentru activități didactice și sport la Școala Gimnazială Nicolae Labiș (fostă nr. 89), sector 3, București
 - Construire complex multifuncțional pentru activități didactice și sport la Școala Gimnazială Federico Garcia Lorca (fostă nr. 196), sector 3, București
 - **Extindere Școala Gimnazială nr. 81, sector 3, București**
 - Hotărârea Consiliului Local Sector 3 nr. 550/07.11.2017 privind aprobarea modificarea Anexei nr. 2 la H.C.L.S. 3 nr. 242/12.06.2017 - Caietul de sarcini, privind noi categorii de lucrări propuse în vederea realizării structurilor din beton armat prefabricat și anveloparea sălilor de sport cu panouri tip sandwich.
- Hotărârea Consiliului Local Sector 3 nr. 634/07.12.2017 privind aprobarea prețurile/tarifele unitare/tip de activitate pentru categoriile de lucrări aprobate prin H.C.L.S. 3 nr. 550/07.11.2017, în urma Procesului Verbal întocmit de Comisia de negociere și atribuire.
- Hotărârea Consiliului Local Sector 3 nr. 194/04.05.2018 privind aprobarea prețurile /tarifele/tip de activitate – F – recalulate în conformitate cu noile modificări ale legislației în domeniul fiscal și în domeniul salarizării muncii, pentru fiecare obiectiv în parte, la contractul nr. 8878/01.08.2017.
- Hotărârea Consiliului Local Sector 3 nr. 264/26.06.2018 privind aprobarea modificarea anexei nr. 2 la H.C.L.S 3 nr. 242/12.06.2017 privind aprobarea modelului de contract și a caietului de sarcini întocmit în vederea atribuirii către întreprinderile publice, având ca autoritate tutelară Sectorul 3 al Municipiului București, a contractelor având ca obiect execuția de lucrări, inclusiv proiectarea aferentă realizării unor obiective de investiții, modificată și completată cu HCLS 3 nr. 550/07.11.2017 privind aprobarea unor categorii noi categorii de lucrări.
- Hotărârea Consiliului Local Sector 3 nr. 285/03.07.2018 privind aprobarea prețurilor/tarifelor/tip activitate – norme compuse Preturi noi și a prețurilor pentru unele categorii de lucrări – soluții noi, aprobate prin H.C.L.S 3 nr. 264/26.06.2019, necesare în vederea optimizării și îmbunătățirii soluțiilor stabilite prin proiectul de execuție la obiectivul de investiție: Construire



complex multifuncțional pentru activități didactice și sport la Școala Gimnazială Nicolae Labis (fosta nr. 89), Sector 3, București” din cadrul contractului de execuție nr. 8878/01.08.2017.

- Hotărârea Consiliului Local Sector 3 nr. 336/31.07.2018 privind aprobarea modificarea anexei nr. 2 la H.C.L.S 3 nr. 242/12.06.2017 referitoare la modelul de contract și caietul de sarcini întocmit în vederea atribuirii către întreprinderile publice, având ca autoritate tutelară Sectorul 3 al Municipiului București, a contractelor având ca obiect execuția de lucrări, inclusiv proiectarea aferentă realizării unor obiective de investiții, modificată și completată prin HCLS 3 nr. 550/07.11.2017 și HCLS 3 nr. 264/26.06.2018 privind aprobarea unor noi categorii de lucrări.
- Hotărârea Consiliului Local Sector 3 nr. 344/07.08.2018 privind aprobarea preturilor/tarifelor/tip activitate – norme compuse P, aprobate prin HCLS 3 nr. 336/31.07.2018, necesare în vederea creșterii calitative și uniformității unor finisaje interioare cu cele existente la corpul vechi de școală, privind renunțarea la costurile unor categorii de lucrări ce privesc gospodăria de apă, evitând suprapunerea cu proiecte zonale de asigurare a apei pentru rezerva de incendiu, la obiectivul de investiție “Construire complex multifuncțional pentru activități didactice și sport la Școala Gimnazială Nicolae Labis (fostă nr. 89), Sector 3, București “ din cadrul contractului de execuție nr.8878/01.08.2017.
- Hotărârea Consiliului Local Sector 3 nr. 397/30.07.2019 s-a aprobat actualizarea prețului contractului nr. 8878/01.08.2019 în conformitate cu prevederile Instrucțiunii nr. 1/2019 la obiectivul de investiție „Construire complex multifuncțional pentru activități didactice și sport la Școala Gimnazială Liviu Rebreanu(fosta nr. 21), Sector 3 București”
- **Hotărârea Consiliului Local Sector 3 nr. 398/30.07.2019 privind modificarea indicatorilor tehnico-economici aferenți obiectivului de investiții „Extindere Școala Gimnazială nr. 81”, aprobați prin Anexa la HCLS3 nr. 398/30.07.2019**
- Hotărârea Consiliului Local Sector 3 nr. 475/27.09.2019 privind aprobarea preturilor /tarifelor unitare/tip de activitate pentru listele de cantități și devize aferente notelor de comandă suplimentare și notelor de renunțare pentru obiectivul de investiții „Complex sportiv multifuncțional Școala Gimnazială Liviu Rebranu (fosta nr.21)” din cadrul contractului de execuție nr.8878/01.08.2017
- Hotărârea Consiliului Local Sector 3 nr. 98/13.04.2020 privind actualizarea Anexei nr. 9 la Hotărârea Consiliului Local Sector 3 nr. 70/28.02.2017 referitoare la actualizarea indicatorilor tehnico economici aferenți obiectivului de investiții „Construire complex multifuncțional pentru activități didactice și Sport Școala Gimnazială Federico Garcia Lorca (fosta nr. 196);



- Hotărârea Consiliului Local Sector 3 nr. 179/27.05.2020 privind aprobarea actualizării pretului contractului nr 8878/01.08.2017 încheiat cu Societatea Algorithm Residential S3 SRL pentru realizarea obiectivului de investiții „Construire complex multifuncțional pentru activități didactice și Sport Școala Gimnazială Federico Garcia Lorca (fosta nr. 196);
- Dispoziția Primarului nr. 2817/14.06.2017 privind constituirea comisiei de negociere și atribuire, către Societatea Algorithm Rezidential S3 S.R.L a contractului sus menționat;
- Dispoziția Primarului nr. 2981/26.06.2018 privind modificarea componenței Comisiei de negociere și atribuire constituită prin dispoziția nr. 2817/14.06.2017 .
 - Dispoziția Primarului nr. 1070/06.03.2020 privind modificarea componenței comisiei de negociere și atribuire constituită prin dispoziția nr. 2817/14.06.2017;
 - Dispoziția Primarului nr. 2136/19.05.2020 privind modificarea componenței comisiei de negociere și atribuire constituită prin Dispoziția nr. 2817/14.06.2017;
- **Adresa nr. 1665/27.07.2020 a societății Algorithm Rezidential S3 S.R.L înregistrată la Primăria Sectorului 3 cu nr. 442972/28.07.2020, privind înaintarea devizului de lucrări actualizat cu manopera indexată conform OUG nr. 114/2018 și cu cantitățile de lucrări pentru executia proiectului în varianta P+3E pentru obiectivul de investiții „Extindere Școala Gimnazială nr. 81”**
 - dispoziția de șantier nr. 1/06.2020 și planșele anexa la dispoziția de șantier cu referire la „Supraetajare, modificări interioare și exterioare, reconfigurare, remodelare fațade, amplasare scară exterioară la clădire aflată în curs de execuție (autorizată cu AC 144/2019) rezultând Rhmax=P+3E.
 - **Art. 19. Ajustarea pretului contractului, pct. 19.2** „Partile contractante au dreptul, pe durata îndeplinirii contractului, de a conveni modificarea clauzelor contractuale, prin act adițional, în cazul apariției unor circumstanțe care lezează interesele comerciale legitime ale acestora sau în cazul apariției unor împrejurări care nu au putut fi prevăzute la data încheierii contractului”;

Incheiat azi 17.11.2020, data la care comisia de analiză și atribuire s-a întrunit în vederea încheierii prezentului proces-verbal ca urmare a analizării devizului de lucrări actualizat aferent obiectivului de investiții „Extindere Școala Gimnazială nr. 81” depus de societatea Algorithm Rezidential S3 S.R.L se constată că în urma ajustării tarifului unitar al manoperei după aplicarea prevederilor OUG 114/2018 pentru cantitățile de lucrări rămase de executat și în conformitate cu dispoziția de șantier emisă de către proiectant valoarea de contract la obiectivul de investiții sus menționat, noua valoare pentru obiectivul de investiție „Extindere Școala Gimnazială nr. 81” devine



5,984,675.09 lei inclusiv TVA din care 5.029.138,73 lei fara TVA, respectiv 995.536,36 lei reprezentand valoarea TVA.

Comisia de evaluare constată că noua valoare se încadrează în valoarea indicatorilor tehnico-economici aprobați prin HCLS 398/30.07.2019.

Avand in vedere cele expuse anterior supunem spre aprobare prezentul proces verbal de analiza insotit de anexa privind noua valoare pentru obiectivul de investitii „Extindere Scoala Gimnaziala nr. 81”

S-a incheiat prezentul proces verbal de analiza in 3 exemplare originale.

Presedinte – Ion Alexandru – Directia Investitiei Achizitiei si Invatamant

Membru – Popa Rodica – Directia Investitiei Achizitiei si Invatamant

Membru – Camelia Dana Gavrila – Directia Economica

Membru – Tugui Adrian Alexandru – Directia de Investitii și Achizitii

Membru - Irina Valentina Vasile – Directia Juridica

S.C Algorithm Rezidential S3 S.R.L – Reprezentant, Enache Carmen



GRILA FINANCIARA -EXTINDERE SCOALA 81 - ANEXA NR. 1

CENTRALIZATORUL CHELTUIELILOR PE OBIECTIV - Extindere Scoala Gimnaziala nr. 81

Nr. Crt	Denumirea capitolelor de cheltuieli	valoare oferta initiala cf. contract	valoare deviz actualizat	Din care: C+M
CAPITOL 4 Cheltuieli pentru investitia de baza				
1	REZISTENTA	865,179.88	1,072,949.58	1,072,949.58
2	ARHITECTURA	995,492.46	1,676,119.69	1,676,119.69
3	HVAC	194,354.27	256,524.83	161,648.40
4	SANITARE SALA	217,869.66	340,441.72	318,571.51
5	SANITARE GOSPODARIE	161,543.35	179,280.16	57,150.17
6	CURENTI SI ABI	183,568.81	447,664.61	378,237.19
7	ELECTRICE SALA	371,192.08	346,800.93	346,800.93
8	ELECTRICE GOSPODARIE	125,673.23	130,810.01	47,866.40
	TOTAL CAPITOL CH	3,114,873.74	4,450,591.53	4,059,343.87
4.1.9	DOTARI	132,225.00	420,027.32	0.00
	TOTAL CAPITOL 4	3,247,098.74	4,870,618.85	4,059,343.87
CAPITOL 5.1 ORGANIZARE DE SANTIER				
5.1	Cheltuieli cu organizarea de santier			
	TOTAL CAPITOL 5.1	53,919.88	53,919.88	53,919.88
PROIECTARE				
	Proiectare		104,600.00	
	TOTAL PROIECTARE	84,600.00	104,600.00	
	TOTAL GENERAL - exclusiv TVA	3,385,618.62	5,029,138.73	4,113,263.75
	TVA 19%	643,267.54	955,536.36	781,520.11
	TOTAL GENERAL - inclusiv TVA	4,028,886.16	5,984,675.09	4,894,783.86

COMISIA DE EVALUARE

ION ALEXANDRU

RODICA POPA

CAMELIA DANA GAVRILA

ADRIAN ALEXANDRU TUGUI

IRINA VALENTINA VASILE

REPRESENTANT SC ALGORITHM RESIDENTIAL S3 SRL
CARMEN ENACHE





CĂTRE,

CABINET PRIMAR

NR: 593494/18.11.2020

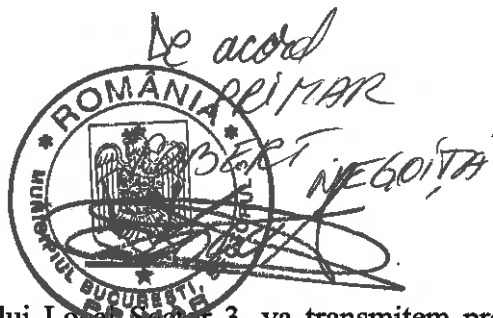

In vederea supunerii spre aprobare a Consiliului Local Sector 3, va transmitem propunerea de initiere catre Primarul Sectorului 3 a urmatorului proiect de hotarare:

1) Proiect de hotarare privind aprobarea actualizării prețului contractului nr. 8878/01.08.2017 in conformitate cu prevederile OUG 114/2018 si a devizului actualizat in varianta P+3E la obiectivul de investitii „ Extindere Școala Gimnazială nr. 81”

Anexat, va transmitem documentele insotitoare aferente:

- Raportul de specialitate nr. 593459/18.11.2020 întocmit de Directia Investitiei, Achizitiei si Invatamant;
- Referat de aprobare;
- Proiectul de hotarare;

SERVICIUL INVESTIȚII, LUCRĂRI PUBLICE
ȘEF SERVICIU
MARIUS POPESCU

SERVICIUL DERULARE SI MONITORIZARE CONTRACTE
LUCRARI/SERVICII
ȘEF SERVICIU
OVIDIU TARIGRADEANU

Nr. 1665/27.07.2020

Catre: PRIMARIA SECTORULUI 3 - BUCURESTI
DIRECTIA DE INVESTITII SI ACHIZITII

SOCIETATEA ALGORITHM RESIDENTIAL S3 S.R.L., cu sediul in Bucuresti, Calea Vitan nr. 242, corp B - inregistrata la ONRC sub J40/5481/2017, cod unic de inregistrare 37409960, reprezentata prin Presedinte C.A. - Radu Alin Panait

In cadrul : Contract de lucrari nr. 8878/01.08.2017

Referitor :

- aplicarea OUG nr.114/2018 privind instituirea unor măsuri în domeniul investițiilor publice și a unor măsuri fiscal-bugetare
- HCLS3 398/30.07.2019-privind modificarea indicatorilor tehnico-economici aferenti obiectivului de investitii "*Extindere Scoala Gimnaziala nr. 81*"

In cadrul contractului de lucrari mai sus mentionat, pentru obiectivul de investitii "*Extindere Scoala Gimnaziala nr. 81*", va inaintam devizul de lucrari refacut cu manopera indexata conform OUG 114/2018 si cu cantitatile de lucrari pentru executia proiectului in varianta P+3E .

Cu stima,

Dep. Tehnic/Ofertare

Ing. Carmen Enache



BIA

Primăria Sectorului 3 - Bucuresti



20-442972-PS3

Nr.inreg.: 442972

Data inreg.: 28.07.2020

Ora inreg.: 14:25:10

Provenienta: SC ALGORITHM RESIDENTIAL S3 SRL

Telefon:

Adresant: Primăria Sectorului 3 - București

Cuprins: Adresa-inaintare deviz de lucrari

Adresa:Bucuresti, Calea Vitan, nr. 242, sector. 3

Adresa Lucrare:Bucuresti, strada

Observatii: Adresa-inaintare deviz de lucrari pentru contract de lucrari 8878/01.08.2017-

Extindere Scoala 81

Nr. File:1 fila+1 biblioraft

Termen de rezolvare: 30 zile

Program de lucru

luni, marti, miercuri, vineri: 8:30 - 16:30,

joi: 8:30 - 18:30

Telefon

Biroul Relatii cu Publicul Calea Dudesti nr. 191: 021/318 0323; 021/318 0324;
021/318 0325; 021/318 0326; 021/318 0327; 021/318 0328

Serviciul Parcari: 021/341 0711

Directia Generala Impozite si Taxe Locale Sector 3

-Sediul Sfanta Vineri nr. 32: 021/ 327 5145

-Sediul Campia Libertatii nr. 36: 021/ 3247 195; 021/3247 196

-Sediul Lucretiu Patrascanu nr. 3-5: 021/ 3411 760

Dispoziție de Șantier nr.1 / 01.06.2020

VERIFICAT TEHNIC	DS nr.	<input type="checkbox"/> <input type="checkbox"/> Anulata de: Modificata cu: din data
	DS nr.	<input type="checkbox"/> Anuleaza: <input type="checkbox"/> Modifica: din data

Categoria de lucrari: *Amenajari interioare si exterioare*

Planuri de referinta:	Da Nu
-----------------------	----------

Specificatii tehnice de referinta:	-
------------------------------------	---

Motivul emiterii:

Solicitant: **Antreprenor General**

Necesita modificarea planurilor de executie	Da Nu
---	----------

Necesita modificarea specificatiilor tehnice	Da Nu
--	----------

Schita / plan anexat:	Da Nu
-----------------------	----------

DE ACORD CU APLICAREA, BENEFICIAR

Nume, prenume
 Semnatura

DIFUZARE:

ANTREPRENOR GENERAL
 Nume, prenume
 Semnatura

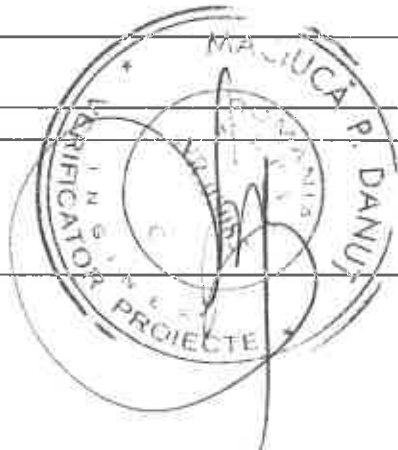

00		06.2020	Prima Editie	Arh. Tudor Ioan
REV.1		DATA	MODIFICARI	SEMNATURA

ORDIN DE EMITERE
 1928/
 -Ioan
TUDOR
 Arhitect cu drept de semnatura

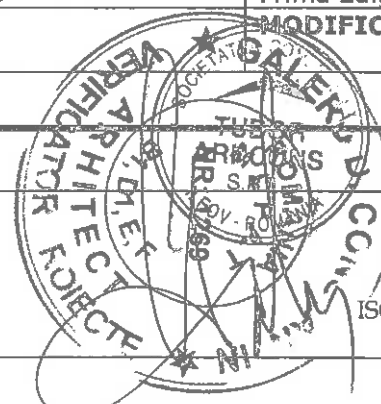



In vederea crearii unui sistem unitar de finisaj interior la nivelul celor doua corpuri de cladire, corp existent C1 si corpul de cladire aflata in curs de executie, cat si a respectarii tuturor prevederilor Normativului de Siguranta la Foc a Constructiilor, Indicativ P118-99, se propun urmatoarele:

- In fiecare sala de curs, in zona tablelor scolare, se va realiza un ancadrament, ce va borda perimetral tabla, din gips carton cu scara la partea superioara. La nivelul scafei se va monta o banda LED pentru asigurarea iluminatului artificial al tablei;
- Fiecare sala de curs va fi prevazuta si dotata cu un sistem complet de videoproectie si sonorizare cat si o priza pentru alimentarea acestuia cu energie electrica;
- Se vor realiza captuseli si pervazuri din lemn la usi;
- Se vor prevedea, la interior, glafuri din lemn la toate ferestrele;
- Usile interioare din Aluminiu prevazute in proiect se vor inlocui cu usi din lemn culoare rosu, nefiind afectate cotele de gabarit stabilite initial;
- Balustrada casei de scara se va realiza din inox cu montanti cu prindere laterala, mana curenta si patru garzi intermediare;
- Pardoseala circulatiilor orizontale si verticale, hol casa scarii, se va inlocui din gresie, conform proiect, cu pardoseala din granit culoare gri;
- Casa scarii inchisa a fost separata de spatiile adiacente constructiei prin pereti din zidarie rezistenti la foc EI 150, iar golurile de circulatiei, practicate in acesti pereti, au fost protejate cu usi pline sau cu geam armat echipate cu dispozitive de autoinchidere.
- Tabloul electric general este amplasat intr-o incapere tehnica in exteriorul imobilului, care se separa de restul spatiilor prin pereti din zidarie si plansee din beton armat avand rezistenta la foc EI 180 pentru pereti si REI 120 pentru planseu, accesul fiind asigurat direct din exterior.
- Incaperea in care este amplasata centrala de detectie si semnalizare incendii este separata de spatiile adiacente constructiei prin pereti din zidarie rezistenti la foc EI 60 cu gol de circulatie catre holul de la nivelul parterului, gol de circulatie protejat la foc cu usa metalica plina rezistenta la foc EI 30'-c si planseu din beton armat cu rezistenta la foc REI min. 120'.
- Pereti din zidarie cu rezistenta la foc EI 90 pentru separarea coridoarelor fata de functiunile adiacente.
- Pereti din zidarie cu rezistenta la foc EI 60 pentru separarea salilor de clasa intre ele, fara goluri de comunicare functionala.
- Fereastra montata intre axele 1-1'/C are si rol de trapa de evacuare a fumului, fiind actionata automat de centrala adresabila de semnalizare a incendiilor precum si manual, aceasta fiind echipata cu motor;
- Peretele care separa legatura dintre corpul existent C1 si corpul de cladire aflat in curs de executie, de la nivelul parterului si a etajelor 1 si 2, este rezistent la foc REI 180', golul de circulatie fiind protejat la foc cu usa plina rezistenta la foc EI-90' echipata cu dispozitiv de autoinchidere;
- Scara metalica pentru evacuarea persoanelor de la nivelul etajului 3 este protejata cu tabla cutata (C0 15', h=3,00 m), iar usa de acces la scara este usa plina sau cu geam armat, echipata cu dispozitiv de autoinchidere;
- Usa de acces la spatiul tehnic de la nivelul etajului 3 este metalica plina cu rezistenta la foc de 30', echipata cu dispozitiv de autoinchidere;
- Usile de acces la spatiile de depozitare de la nivelul etajului 3 vor fi metalice pline;
- Usile de acces in imobil de la nivelul parterului vor fi usi pline sau cu geam armat, echipate cu dispozitive de autoinchidere;
- Terasa necirculabila care rezulta intre cele doua corpuri de cladire va fi prevazuta cu un strat de pietris de minim 5 cm grosime.

Aceasta dispoziție va intra în vigoare doar cu acordul beneficiarului.

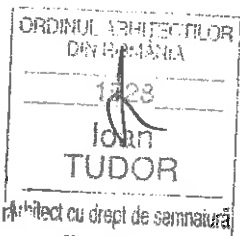
Intocmit,



Arh. Tudor Ioan Arhitect cu drept de semnătură

S.C. TUDOR ARHCONS S.R.L.



Beneficiar,

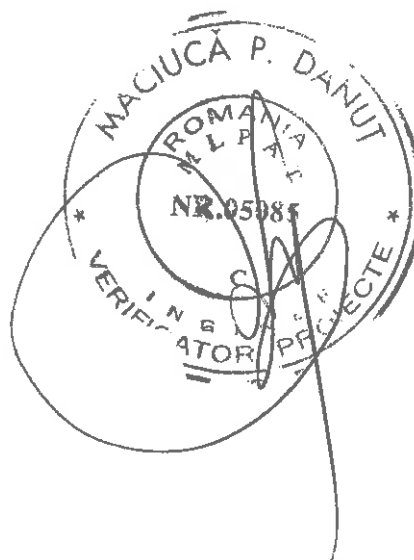

ISO:9001:2008

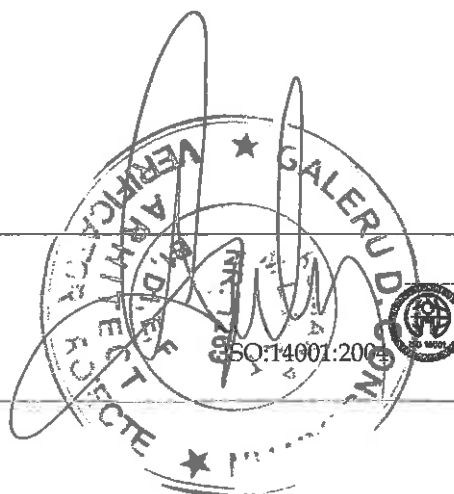

ISO:14001:2004

FICARI CONFORM D.S. nr. 1 DIN 01.06.2020:

care sala de curs, in zona tablelor scolare, se va realiza un ancadrament, ce va borda perimetral tabla, din gips carton cu scafa la partea superioara. La nivelul scafei se va monta o banda LED pentru asigurarea iluminatului artificial al tablei;
 re sala de curs va fi prevazuta si dotata cu un sistem complet de videoproectie si sonorizare cat si o priza pentru alimentarea acestuia cu energie electrica;
 or realiza captuseli si pervazuri din lemn la usi;
 or prevedea, la interior, glafuri din lemn la toate ferestrele;
 interioare din Aluminu prevazute in proiect se vor inlocui cu usi din lemn culoare rosu, nefind afectate cotele de gabarit stabilite initial;
 trada casei de scara se va realiza din inox cu montanti cu prindere laterala, mana curenta si patru garzi intermediare;
 seala circulatilor orizontale si verticale, hol+casa scarii, se va inlocui din gresie, conform proiect, cu pardoseala din granit culoare gri;

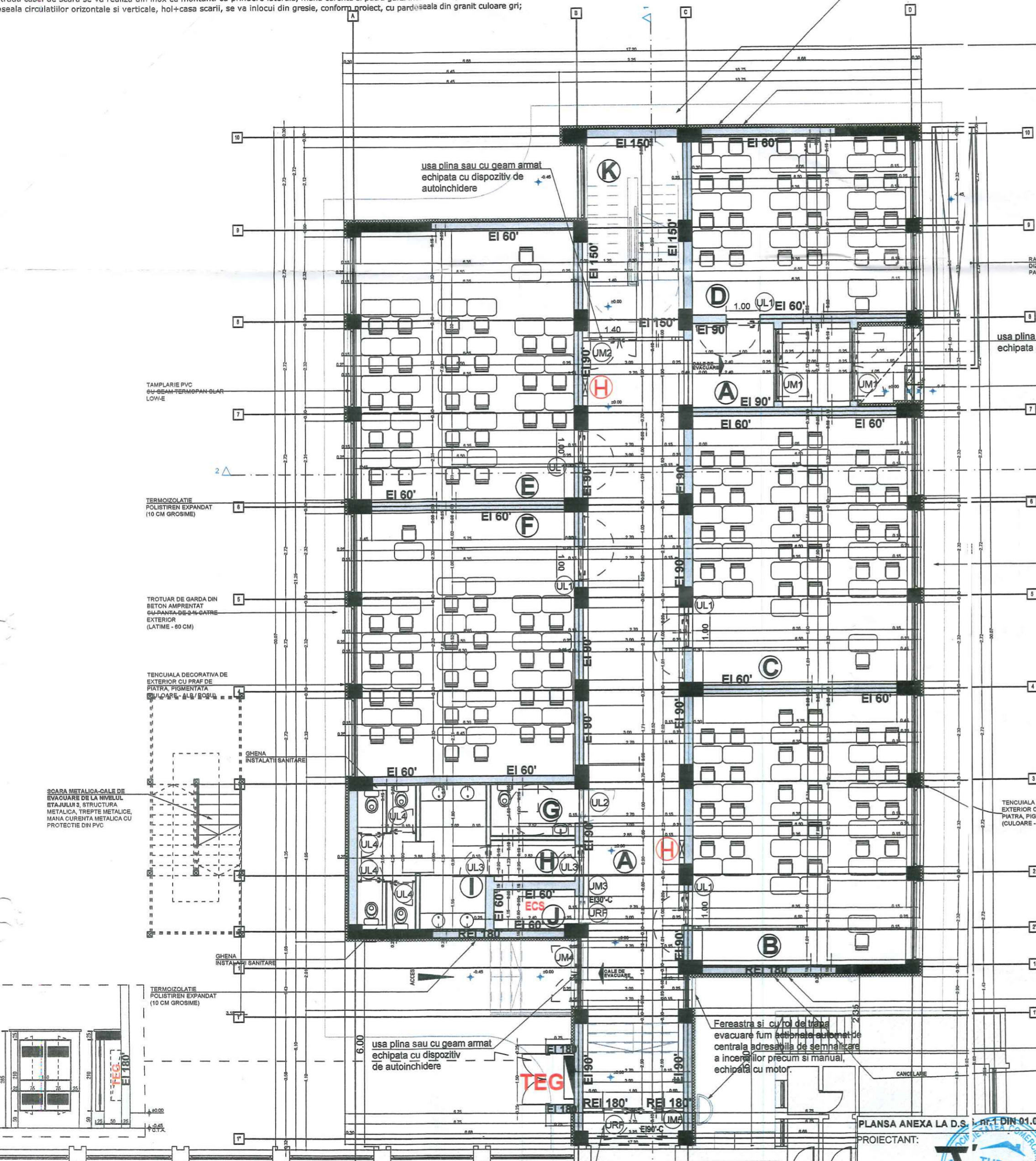

TENCUALIA DECORATIVA DE EXTERIOR CU PRAF DE PIATRA PIGMENTATA (CULOARE - ALB / ROSU)

TROTUAR DE GARDA DIN BETON AMPRENTAT CU PANTA DE 2% CATRE EXTERIOR (LATIME - 60 CM)

TERMOIZOLATIE POLISTIREN EXPANDAT (10 CM GROSIME)

RAMPA ACCES PERSOANE CU DIZABILITATI PANTA - 8%

TAMPARIE PVC CU GEAM TERMOPLAN CLAR LOW-E

TERMOIZOLATIE POLISTIREN EXPANDAT (10 CM GROSIME)

TROTUAR DE GARDA DIN BETON AMPRENTAT CU PANTA DE 2% CATRE EXTERIOR (LATIME - 60 CM)

TENCUALIA DECORATIVA DE EXTERIOR CU PRAF DE PIATRA PIGMENTATA (CULOARE - ALB / ROSU)

TENCUALIA DECORATIVA DE EXTERIOR CU PRAF DE PIATRA PIGMENTATA (CULOARE - ALB / ROSU)

TERMOIZOLATIE POLISTIREN EXPANDAT (10 CM GROSIME)

SCARA METALICA EXTERIOARA ACCES TERASA TENCUALIA DECORATIVA DE EXTERIOR CU PRAF DE PIATRA PIGMENTATA (CULOARE - ALB / ROSU)



NOTA TERMOISISTEM:
 - IN DREPTUL PLANSEI LOR DE BETON ARMAT, PE TOATE FATADELE NICIULUI SE BORDOAZA CU REZERVORUL CONTINUT DE VATA MINERALA BAZALTA DE 10 CM GROSIME, CLASA A1, AVAND LATIMEA DE MINIM 45 cm.

ELEMENTE DE BILANT TERITORIAL (EXISTENT SI PROPU)	
S teren = 6233 mp (conform extras C.F.)	
S construita existenta = 1571.33 mp (existent)	
+ 423.08 mp (autorizata, in curs de executie)	
S construita propusa = 1994.41 mp	
S desfasurata existenta = 3083.44 mp (existent)	
+ 1269.24 mp (autorizata, in curs de executie)	
S desfasurata propusa = 4352.68 mp	
(totala = existenta + autorizata, in curs de executie) + 410 mp (etaj 3 propus) = 4762.68 mp	
POT existent = 31.99 %	POT propus = 31.99 %
CUT existent = 0.69	CUT propus = 0.76 (rezultat in urma suprainaltarii)
Regim de inaltime existent - P+2E (autorizat prin AC 144/2019)	Regim de inaltime propus - P+3E
H maxim existent = 11.45 m	H maxim propus = 15.80m

CENTRALIZATOR SUPRAFETE

- A**
HOL
S = 66.55 MP
HI = 2.80 M
pardoseala_granit culoare gri
pereti_vopsitorie lavabila
tavan_vopsitorie lavabila
- B**
SALA CURS 1
S = 51.59 MP
HI = 3.32 M
pardoseala_parchet lemn
pereti_vopsitorie lavabila
tavan_vopsitorie lavabila
- C**
SALA CURS 2
S = 51.14 MP
HI = 3.32 M
pardoseala_parchet lemn
pereti_vopsitorie lavabila
tavan_vopsitorie lavabila
- D**
SALA CURS 3
S = 51.62 MP
HI = 3.32 M
pardoseala_parchet lemn
pereti_vopsitorie lavabila
tavan_vopsitorie lavabila
- E**
SALA CURS 4
S = 51.63 MP
HI = 3.32 M
pardoseala_parchet lemn
pereti_vopsitorie lavabila
tavan_vopsitorie lavabila
- F**
SALA CURS 5
S = 50.57 MP
HI = 3.32 M
pardoseala_parchet lemn
pereti_vopsitorie lavabila
tavan_vopsitorie lavabila
- G**
GRUP SANITAR
PERSOANE CU DIZABILITATI
S = 3.37 MP
HI = 3.32 M
pardoseala_gresie ceramica antiderapanta
pereti_faianta/vopsitorie lavabila
tavan_vopsitorie lavabila
- H**
HOL
S = 2.98 MP
HI = 3.32 M
pardoseala_gresie ceramica antiderapanta
pereti_vopsitorie lavabila
tavan_vopsitorie lavabila
- I**
GRUP SANITAR FETE
S = 16.12 MP
HI = 3.32 M
pardoseala_gresie ceramica antiderapanta
pereti_faianta/vopsitorie lavabila
tavan_vopsitorie lavabila
- J**
CENTRALA DETECTIE INCENDIU
S = 2.71 MP
HI = 3.32 M
pardoseala_gresie ceramica antiderapanta
pereti_vopsitorie lavabila
tavan_vopsitorie lavabila
- K**
CASA SCARII
S = 15.92 MP
HI = var M
pardoseala_granit culoare gri
pereti_vopsitorie lavabila
tavan_vopsitorie lavabila

Suprafata utila parter
364.20 MP

LEGENDA:
 STRUCTURA DIN BETON
 PERETI ZIDARIE

STALPI, COLOANE, PERETI PORTANTI PERETI INTERIORI NEPORTANTI PERETI EXTERIORI NEPORTANTI GRINZI, PLANSEE, NERVURI, ACOPERISURI, TERASE	REI/EI 120' EI 30' EI 15' REI/EI 45'
1928 Ioan Tudor	C II mic II 545
Categoria de importanta Clasa de importanta Risc de incendiu Grad de rezistenta la foc Nr maxim persoane	

PLANSĂ ANEXĂ LA D.S. nr. 1 DIN 01.06.2020 REV.1, INLOCUIESTE PLANSĂ A13

PROIECTANT:	Ioan Tudor ArhCons
S.C. TUDOR ARHCONS S.R.L.	
str. Nicolae Bălcescu, nr.45, Chitila, Ilfov.	
J23/338/07.02.2014, CUI RO32757548	
SEF PROIECT	ARH. DR RAGOS DUMITRESCU
PROIECTAT	ARH. TU UDOR IOAN
DESENAT	ARH. TU UDOR CIPRIAN
SCARA:	1/100
DATA:	2020
TITLU PLANSĂ:	PLAN PARTER

CONSTRUCTIE
 EXISTENTA-Scoala gimnaziala nr. 81
 P+2E+Pod
 Risc de incendiu mic
 Grad de rezistenta la foc II

usă plină echipată cu dispozitiv de autoinchidere

BENEFICIAR PRIMARĂ SECTOR 3
 Supraetajare, modificari interioare si exterioare, reconfigurare, remodelare fatade, amplasare scara exteriora la cladire aflata in curs de executie (autorizata cu AC 144/2019), rezultatul Rmax = P+3E Str. Nerva Traian, nr. 33, Sector 3, Bucuresti

IFICARI CONFORM D.S. nr. 1 DIN 01.06.2020:

ecare sala de curs, in zona tablelor scolare, se va realiza un ancadrament, ce va borda perimetral tabla, din gips carton cu scafa la partea superioara. La nivelul scafei se va monta o banda LED pentru asigurarea iluminatului artificial al tablei;
 are sala de curs va fi prevazuta si dotata cu un sistem complet de videoproectie si sonorizare cat si o priza pentru alimentarea acestuia cu energie electrica;
 or realiza captuseli si pervazuri din lemn la usi;
 or prevede, la interior, glafuri din lemn la toate ferestrele;
 e interioara din Aluminu prevazute in proiect se vor inlocui cu usi din lemn culoare rosu, nefiind afectate etele de gabarit stabilite initial;
 strada casei de scara se va realiza din inox cu montanti cu prindere laterala, mana curenta si patru garzi intermediare;
 oseala circulatiilor orizontale si verticale, hol+casa scarii, se va inlocui din gresie, conform proiect, cu pardoseala din granit culoare gri;

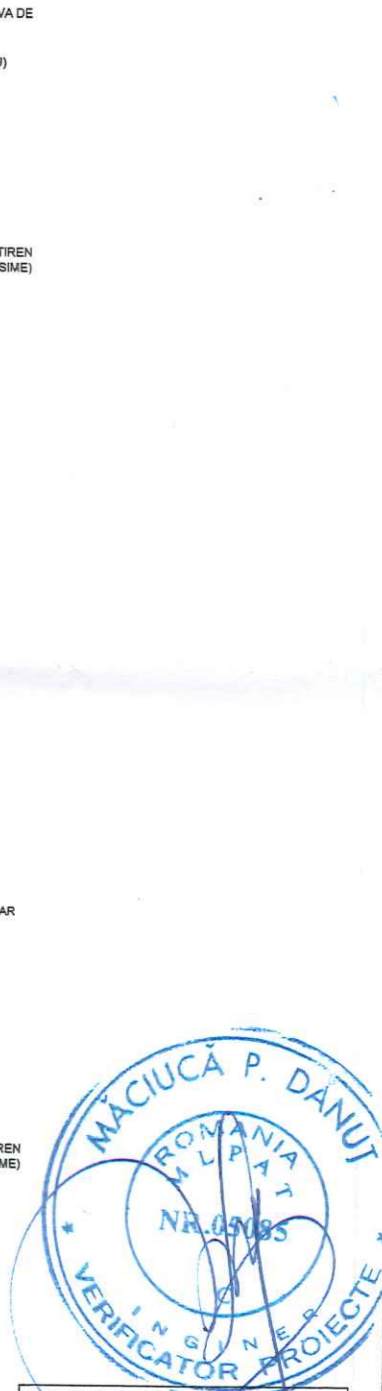
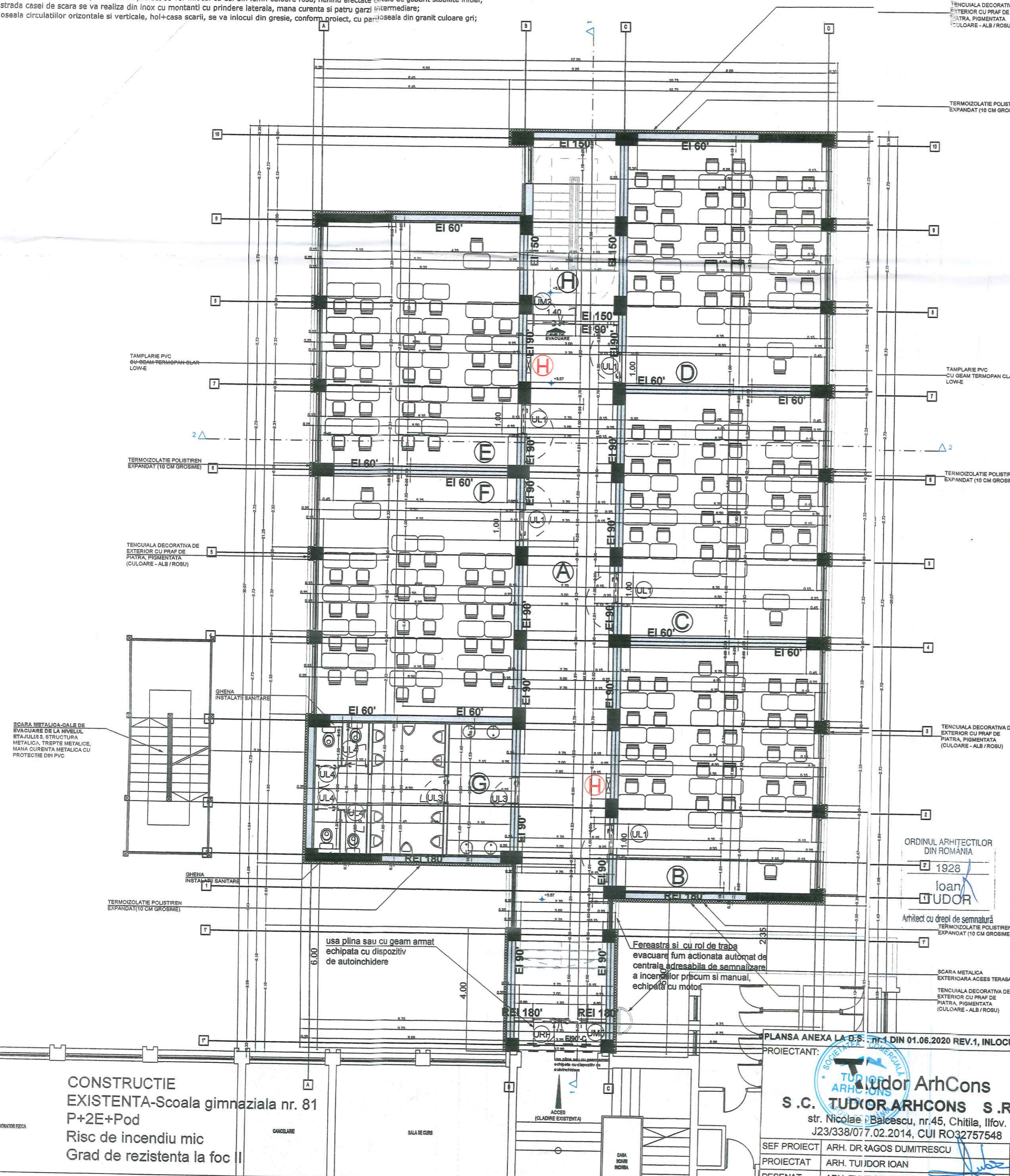

- CENTRALIZATOR SUPRAFETE**
- (A)** HOL
S = 66.55 MP
HI = 2.50 M
pardoseala_granit culoare gri
pereti_vopsitorie lavabila
tavan_vopsitorie lavabila
 - (B)** SALA CURS 1
S = 51.59 MP
HI = 3.32 M
pardoseala_parchet lemn
pereti_vopsitorie lavabila
tavan_vopsitorie lavabila
 - (C)** SALA CURS 2
S = 51.14 MP
HI = 3.32 M
pardoseala_parchet lemn
pereti_vopsitorie lavabila
tavan_vopsitorie lavabila
 - (D)** SALA CURS 3
S = 51.92 MP
HI = 3.32 M
pardoseala_parchet lemn
pereti_vopsitorie lavabila
tavan_vopsitorie lavabila
 - (E)** SALA CURS 4
S = 51.63 MP
HI = 3.32 M
pardoseala_parchet lemn
pereti_vopsitorie lavabila
tavan_vopsitorie lavabila
 - (F)** SALA CURS 5
S = 50.67 MP
HI = 3.32 M
pardoseala_parchet lemn
pereti_vopsitorie lavabila
tavan_vopsitorie lavabila
 - (G)** GRUP SANITAR BAIETI
S = 27.33 MP
HI = 3.32 M
pardoseala_gresie ceramica antiderapanta
pereti_faianta/vopsitorie lavabila
tavan_vopsitorie lavabila
 - (H)** CASA SCARII
S = 15.92 MP
HI = var M
pardoseala_granit culoare gri
pereti_vopsitorie lavabila
tavan_vopsitorie lavabila

Suprafata utila etaj 1
366.35 MP

NOTA TERMOISOLAMENT:
- IN DREPTUL PLANSEI DE BIPORTANT, PE DATE
PATADELE IMOBILULUI, SE BORDEAZA CU FASII ORIZONTALE
CONTINUT DE VAZA MINERALA BAZALTICA DE 10 CM GROSIME,
CLASA A1, AVAND LATIMEA DE MINIM 40 CM.

ELEMENTE DE BILANT TERITORIAL (EXISTENT SI PROPUSE)

S teren = 6233 mp (conform extras C.F.)

S construita existenta = 1571.33 mp (existent)
+ 423.08 mp (autorizata, in curs de executie)
S construita propusa = 1994.41 mp

S desfasurata existenta = 3083.44 mp (existent)
+ 1269.24 mp (autorizata, in curs de executie)
S desfasurata propusa = 4352.68 mp
(totala = existenta + autorizata, in curs de executie) + 410 mp (etaj 3 propus) = 4762.68 mp

POT existent = 31.99 %
POT propus = 31.99 %

CUT existent = 0.69
CUT propus = 0.76 (rezultat in urma suprainaltarii)

Regim de inaltime existent - P+2E (autorizat prin AC 144/2019)
Regim de inaltime propus - P+3E

H maxim existent = 11.45 m
H maxim propus = 15.80 m

ORDINUL ARHITECTILOR DIN ROMANIA
1928
Ioan Tudor
Arhitect cu drept de semnatura

STALPI, COLOANE, PERETI PORTANTI	REI/EI 120'	LEGENDA:
PERETI INTERIORI NEPORTANTI	EI 30'	STRUCTURA DIN BETON
PERETI EXTERIORI NEPORTANTI	EI 15'	PERETI ZIDARIE
GRINZI, PLANSEI, NERVURI, ACOPERISURI, TERASE	REI/EI 30'	

Categoria de importanta **C**
 Clasa de importanta **II**
 Risc de incendiu **mic**
 Grad de rezistenta la foc **II**
 Nr maxim persoane **545**

PLANSĂ ANEXĂ LA D.S. nr. 1 DIN 01.06.2020 REV.1, INLOCUIESTE PLANSĂ A14
 PROIECTANT:

Ioan Tudor ArhCons
S.C. TUDOR ARHCONS S.R.L.
 str. Nicolae Balcescu, nr.45, Chitila, Ilfov.
 J23/338/07.02.2014, CUI RO32757548

SEF PROIECT	ARH. DR. RAGOS DUMITRESCU	SCARA:	1/100
PROIECTAT	ARH. TUIJIDOR IOAN	DATA:	2020
DESENAT	ARH. TUIJIDOR CIPRIAN		

BENEFICIAR: PRIMĂRIA SECTOR 3	Proiect 86-ARI Scoala
Suprafatajare, modificari interioare si exterioare, reconfigurare, remodelare fatade, amplasare scara exterioara la cladire aflata in curs de executie (autorizata cu AC 144/2019), rezultand RHmax = P+3E Str. Nerva Traian, nr. 33, Sector 3, Bucuresti	FAZA
TITLU PLANSĂ: PLAN ETAJ 1	D.S.
	Plansa A 02

CONSTRUCTIE
 EXISTENTA-Scoala gimnaziala nr. 81
 P+2E+Pod
 Risc de incendiu mic
 Grad de rezistenta la foc II

MODIFICARI CONFORM D.S. nr. 1 DIN 01.06.2020:

In fiecare sala de curs, in zona tablelor scolare, se va realiza un ancadrament, ce va borda perimetrul tablei, din gips carton cu scafa la partea superioara. La nivelul scafei se va monta o banda LED pentru asigurarea iluminatului artificial al tablei;
 In fiecare sala de curs va fi prevazuta si dotata cu un sistem complet de videoproectie si sonorizare cat si o priza pentru alimentarea acestuia cu energie electrica;
 Se vor realiza captusele si pervazuri din lemn la usi;
 Se vor prevedea, la interior, glafuri din lemn la toate ferestrele;
 Usile interioare din Aluminiu prevazute in proiect se vor inlocui cu usi din lemn culoare rosu, nefiind afectate cotele de gabarit stabilite initial;
 Balustrada casei de scara se va realiza din inox cu montanti cu prindere laterala, mana curenta si patru garzi intermediare;
 Pardoseala circulatilor orizontale si verticale, hol+casa scarii, se va inlocui din gresie, conform proiect, cu pardoseala din granit culoare gri;

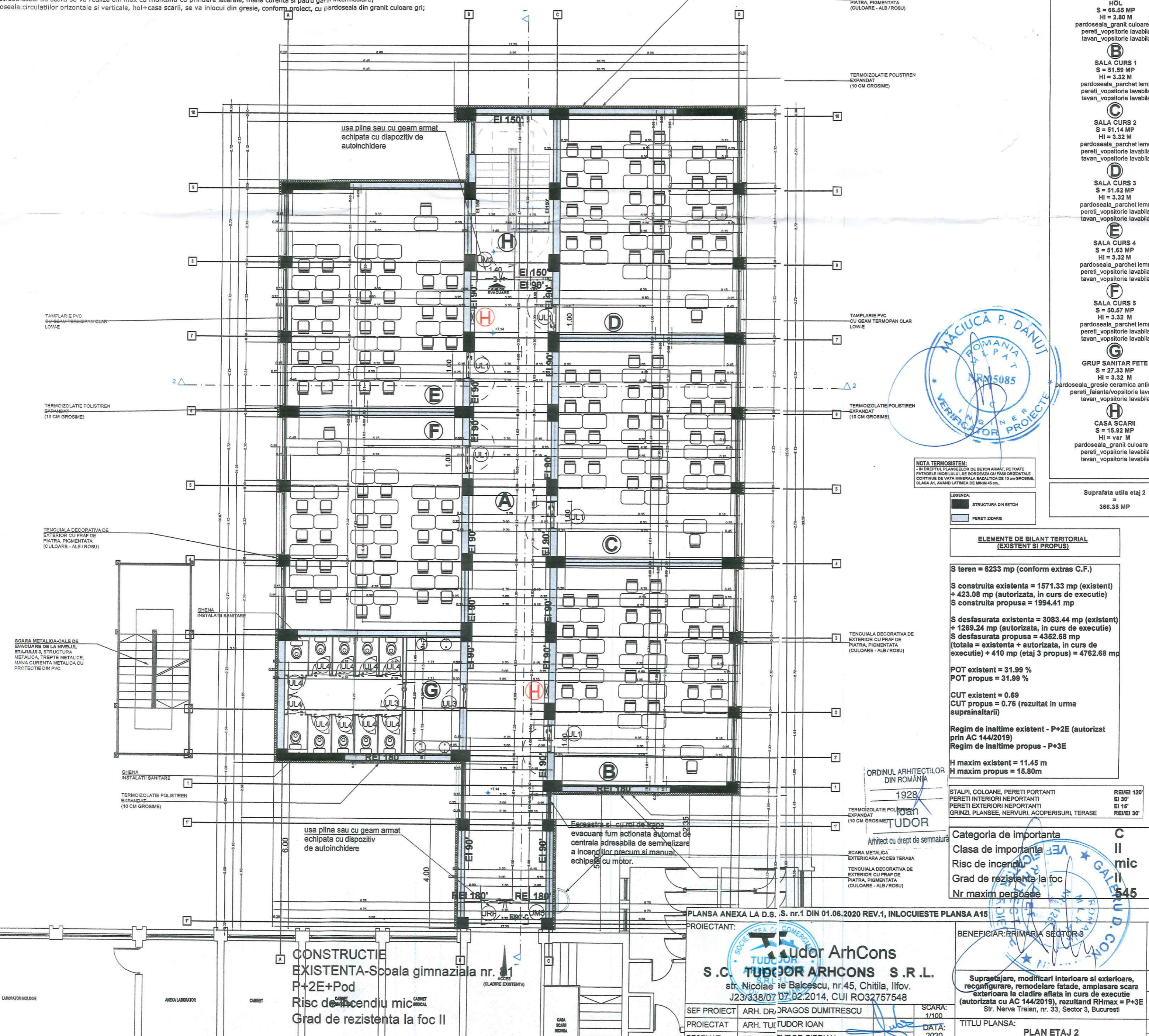

TENCUIALA DECORATIVA DE EXTERIOR CU PRAF DE PIATRA, PIGMENTATA (CULOARE - ALB / ROSU)

TERMOIZOLATIE POLISTIREN EXPANDAT (10 CM GROSIME)

TAMPLARIE PVC CU GEAM TERMOFAN CLAR LOW-E

TERMOIZOLATIE POLISTIREN EXPANDAT (10 CM GROSIME)

TENCUIALA DECORATIVA DE EXTERIOR CU PRAF DE PIATRA, PIGMENTATA (CULOARE - ALB / ROSU)

TERMOIZOLATIE POLISTIREN EXPANDAT (10 CM GROSIME)

TENCUIALA DECORATIVA DE EXTERIOR CU PRAF DE PIATRA, PIGMENTATA (CULOARE - ALB / ROSU)

SCARA METALICA EXTERIOARA ACCES TERASA

TENCUIALA DECORATIVA DE EXTERIOR CU PRAF DE PIATRA, PIGMENTATA (CULOARE - ALB / ROSU)

NOTA TERMOISISTEM:
 - IN DREPTUL PLANSELOR DE BETON ARMAT, PE TOATE FATADELE IMOBILULUI, SE BORDEAZA CU FASII ORIZONTALE CONTINUE DE VATA MINERALA BAZALTICA DE 10 cm GROSIME, CLASA A1, AVAND LATIMEA DE MINIM 45 cm.

LEGENDA:
 ■ STRUCTURA DIN BETON
 ■ PERETI ZIDARE

ORDINUL ARHITECTILOR DIN ROMANIA
 1928
 Ioan Tudor
 Arhitect cu drept de semnatura

CENTRALIZATOR SUPRAFETI	
A	HOL S = 66.66 MP HI = 2.80 M pardoseala_granit culoare gri pereti_vopsitorie lavabila tavan_vopsitorie lavabila
B	SALA CURS 1 S = 51.59 MP HI = 3.32 M pardoseala_parchet lemn pereti_vopsitorie lavabila tavan_vopsitorie lavabila
C	SALA CURS 2 S = 51.14 MP HI = 3.32 M pardoseala_parchet lemn pereti_vopsitorie lavabila tavan_vopsitorie lavabila
D	SALA CURS 3 S = 51.62 MP HI = 3.32 M pardoseala_parchet lemn pereti_vopsitorie lavabila tavan_vopsitorie lavabila
E	SALA CURS 4 S = 51.63 MP HI = 3.32 M pardoseala_parchet lemn pereti_vopsitorie lavabila tavan_vopsitorie lavabila
F	SALA CURS 5 S = 50.67 MP HI = 3.32 M pardoseala_parchet lemn pereti_vopsitorie lavabila tavan_vopsitorie lavabila
G	GRUP SANITAR FETE S = 27.33 MP HI = 3.32 M pardoseala_gresie ceramica antiderapanta pereti_faiana/vopsitorie lavabila tavan_vopsitorie lavabila
H	CASA SCARII S = 15.92 MP HI = var M pardoseala_granit culoare gri pereti_vopsitorie lavabila tavan_vopsitorie lavabila
Suprafata utila etaj 2 = 366.35 MP	

ELEMENTE DE BILANT TERITORIAL (EXISTENT SI PROPU)

S teren = 6233 mp (conform extras C.F.)
 S construita existenta = 1571.33 mp (existent)
 + 423.08 mp (autorizata, in curs de executie)
 S construita propusa = 1994.41 mp
 S desfasurata existenta = 3083.44 mp (existent)
 + 1269.24 mp (autorizata, in curs de executie)
 S desfasurata propusa = 4352.68 mp
 (totala = existenta + autorizata, in curs de executie) + 410 mp (etaj 3 propus) = 4762.68 mp
 POT existent = 31.99 %
 POT propus = 31.99 %
 CUT existent = 0.69
 CUT propus = 0.76 (rezultat in urma suprainaltarii)
 Regim de inaltime existent - P+2E (autorizat prin AC 144/2019)
 Regim de inaltime propus - P+3E
 H maxim existent = 11.45 m
 H maxim propus = 15.80m

STALPI, COLOANE, PERETI PORTANTI PERETI INTERIORI NEPORTANTI	REVEI 120' EI 30'
PERETI EXTERIORI NEPORTANTI GRINZI, PLANSEE, NERVURI, ACOPERISURI, TERASE	EI 15' REVEI 30'

Categoria de importanta **C**
 Clasa de importanta **II**
 Risc de incendiu **mic**
 Grad de rezistenta la foc **II**
 Nr maxim persoane **545**

CONSTRUCTIE EXISTENTA-Scoala gimnaziala nr. 1
 P+2E+Pod
 Risc de incendiu mic
 Grad de rezistenta la foc II

PLANSĂ ANEXĂ LA D.S. S. nr.1 DIN 01.06.2020 REV.1, INLOCUIESTE PLANSĂ A15
 PROIECTANT:
 Tudor ArhCons
 S.C. TUDOR ARHCONS S.R.L.
 str. Nicolae Ie Balcescu, nr 45, Chitila, Ilfov.
 J23/338/07 07.02.2014, CUI RO32757548
 SEF PROIECT ARH. DR.DRAGOS DUMITRESCU SCARA: 1/100
 PROIECTAT ARH. TUDOR IOAN DATA: 2020
 DESENAT ARH. TUDOR CIPRIAN

BENEFICIAR: PRIMARIA SECTOR 3
 Suprafatajare, modificari interioare si exterioare, reconfigurare, remodelare fatade, amplasare scara exterioara la cladire aflata in curs de executie (autorizata cu AC 144/2019), rezultand R_{Hmax} = P+3E Str. Nerva Traian, nr. 33, Sector 3, Bucuresti
 TITLU PLANSĂ: PLAN ETAJ 2

MODIFICARI CONFORM D.S. nr. 1 DIN 01.06.2020:

pe fiecare sala de curs, in zona tablelor scolare, se va realiza un ancadrament, ce va borda perimetrul tablei, din gips carton cu scafa la partea superioara. La nivelul scafei se va monta o banda LED pentru asigurarea iluminatului artificial al tablei;
 pe fiecare sala de curs va fi prevazuta si dotata cu un sistem complet de videoproectie si sonorizare cat si o priza pentru alimentarea acestuia cu energie electrica;
 vor realiza captuseli si pervazuri din lemn la usi;
 vor prevedea, la interior, glafuri din lemn la toate ferestrele;
 la interioare din Aluminu prevazute in proiect se vor inlocui cu usi din lemn culoare rosu, nefiind afectate cotele de gabarit stabilite initial;
 la strada casei de scara se va realiza din inox cu montanti cu prindere laterala, mana curenta si patru garzi intermediare;
 la terasa de circulatii horizontale si verticale, hol+casa scarii, se va inlocui din gresie, conform proiect, cu pardoseala din granit culoare gri;

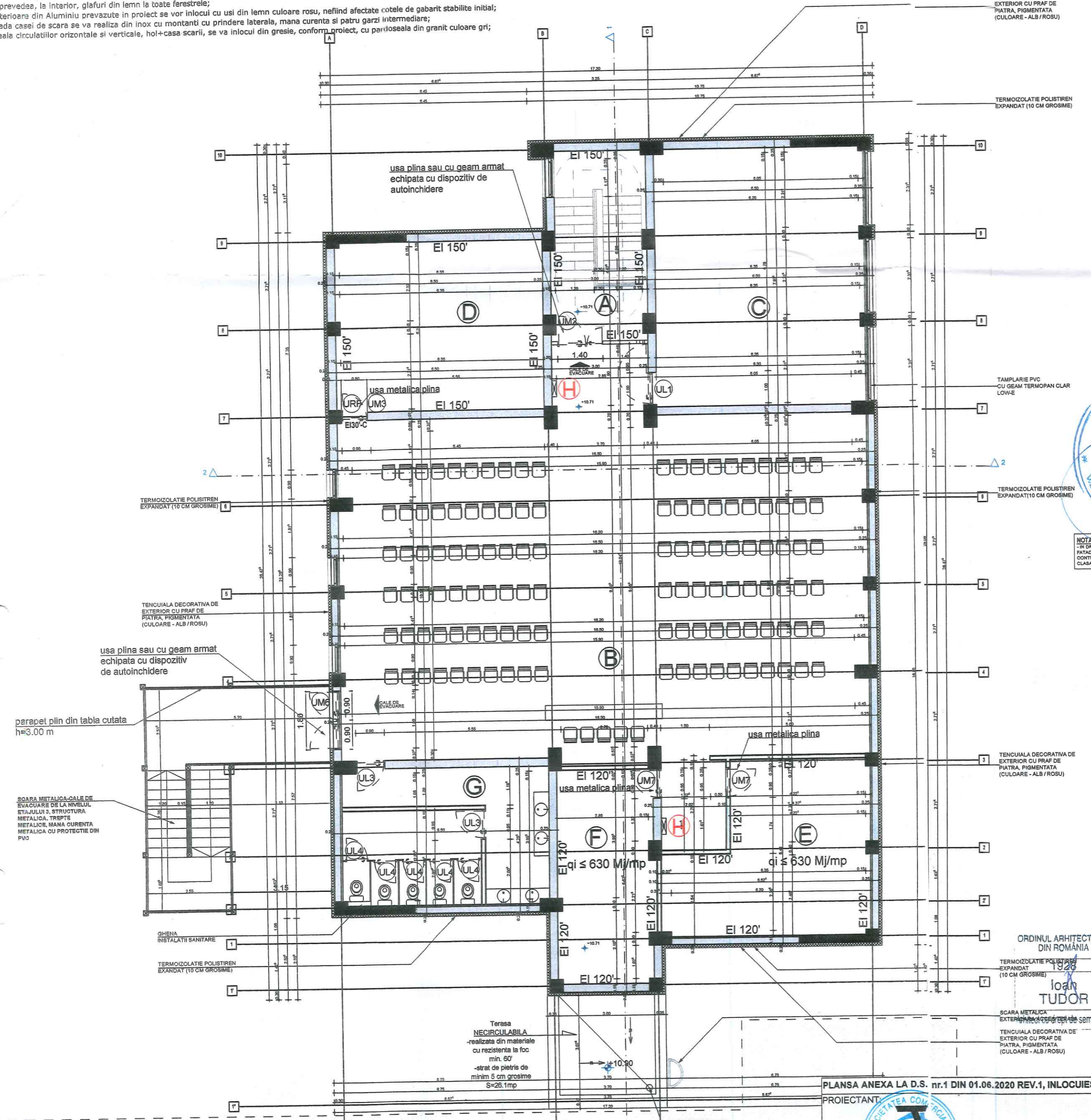

TENCUALIA DECORATIVA DE EXTERIOR CU PRAF DE PIATRA, PIGMENTATA (CULOARE - ALB / ROSU)

TERMOIZOLATIE POLISTIREN EXPANDAT (10 CM GROSIME)

TAMPLARIE PVC CU GEAM TERMOPAN CLAR LOW-E

TERMOIZOLATIE POLISTIREN EXPANDAT (10 CM GROSIME)

TERMOIZOLATIE POLISTIREN EXPANDAT (10 CM GROSIME)

TENCUALIA DECORATIVA DE EXTERIOR CU PRAF DE PIATRA, PIGMENTATA (CULOARE - ALB / ROSU)

TENCUALIA DECORATIVA DE EXTERIOR CU PRAF DE PIATRA, PIGMENTATA (CULOARE - ALB / ROSU)

ORDINUL ARHITECTILOR DIN ROMANIA

TERMOIZOLATIE POLISTIREN EXPANDAT (10 CM GROSIME)

SCARA METALICA EXTERIOARA CU PROTECTIE DE SEMNATURA

TENCUALIA DECORATIVA DE EXTERIOR CU PRAF DE PIATRA, PIGMENTATA (CULOARE - ALB / ROSU)

CENTRALIZATOR SUPRAFETE

- A**
CASA SCARII
S = 15.92 MP
HI = var M
pardoseala_granit culoare gri
pereti_vopsitorie lavabila
tavan_vopsitorie lavabila
- B**
SALA MULTIFUNCTIONALA 125 de locuri
S = 185.77 MP
HI = 4.90 M
pardoseala_parchet lemn
pereti_vopsitorie lavabila
tavan_vopsitorie lavabila
- C**
SALA SEDINTE 15 de locuri
S = 51.61 MP
HI = 4.90 M
pardoseala_parchet lemn
pereti_vopsitorie lavabila
tavan_vopsitorie lavabila
- D**
SPATIU TEHNIC SERVER
S = 34.08 MP
HI = 4.90 M
pardoseala_gresie ceramica
pereti_vopsitorie lavabila
tavan_vopsitorie lavabila
- E**
DEPOZITARE
S = 28.88 MP
HI = 4.90 M
pardoseala_parchet lemn
pereti_vopsitorie lavabila
tavan_vopsitorie lavabila
- F**
DEPOZITARE
S = 19.79 MP
HI = 4.90 M
pardoseala_parchet lemn
pereti_vopsitorie lavabila
tavan_vopsitorie lavabila
- G**
GRUP SANITAR
S = 27.40 MP
HI = 4.90 M
pardoseala_gresie ceramica antiderap
pereti_faiana/vopsitorie lavabila
tavan_vopsitorie lavabila

Suprafata utila etaj 3 = 363.45 MP

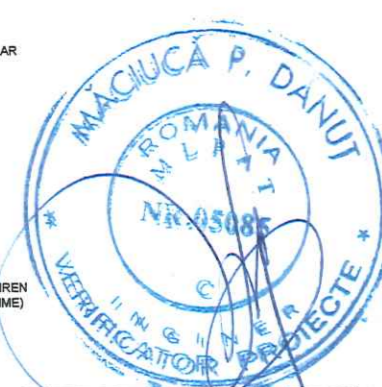

NOTA-TERMOISISTEM:
 - IN DREPTUL PLANSEI DE DETALIU DE BETON ARMAT, PE TOATE FATADELE INCHEIULUI, SE BORDOAZA CU PAFI ORIZONTALE CONTINUTIE DE VATA MINERALA BAZALTICA DE 10 cm GROSIME, CLASA A1, AVAND LATIMEA DE MINIM 45 cm.

LEGENDA:
 ■ STRUCTURA DIN BETON
 □ PERETI ZIDARIE

ELEMENTE DE BILANT TERITORIAL (EXISTENT SI PROPUSE)

S teren = 6233 mp (conform extras C.F.)
 S construita existenta = 1571.33 mp (existent)
 + 423.08 mp (autorizata, in curs de executie)
 S construita propusa = 1994.41 mp

S desfasurata existenta = 3083.44 mp (existent)
 + 1269.24 mp (autorizata, in curs de executie)
 S desfasurata propusa = 4352.68 mp
 (totala = existenta + autorizata, in curs de executie) + 410 mp (etaj 3 propus) = 4762.68 mp

POT existent = 31.99 %
 POT propus = 31.99 %

CUT existent = 0.69
 CUT propus = 0.76 (rezultat in urma suprainaltarii)

Regim de inaltime existent - P+2E (autorizat prin AC 144/2019)
 Regim de inaltime propus - P+3E

H maxim existent = 11.45 m
 H maxim propus = 15.80m

STALPI, COLOANE, PERETI PORTANTI RE/EI 120'
 PERETI INTERIORI NEPORTANTI EI 30'
 PERETI EXTERIORI NEPORTANTI EI 15'
 GRINZI, PLANSEE, NERVURI, ACOPERISURI, TERASE RE/EI 30'

Categoria de importanta **C**
 Clasa de importanta **II**
 Risc de incendiu **mic**
 Grad de rezistenta la foc **II**
 Nr maxim persoane **545**

PLANSĂ ANEXĂ LA D.S. nr.1 DIN 01.06.2020 REV.1, INLOCUIESTE PLANSĂ A16

PROIECTANT: **Ioan Tudor**

S.C. TUDOR ARHCONS S.R.L.
 str. Nicolae Balcescu, nr.45, Chitila, Ilfov.
 J23/338/07.02.2014, CUI RO2757548

SEF PROIECT	ARH. DR. AGOS DUMITRESCU	SCARA:	1/100
PROIECTAT	ARH. TUDOR IOAN	DATA:	2020
DESENAT	ARH. TUDOR CIPRIAN		

BENEFICIAR: PRIMĂRIA SECTOR 3

Supraetajare, modificari la interior si exterior, reconfigurare, remodelare fatade, amplasare scara exteriora la cladire aflata in curs de executie (autorizata cu AC 144/2019), rezultand RHmax = P+3E Str. Nerva Traian, nr. 33, Sector 3, Bucuresti

TITLU PLANSĂ: **PLAN ETAJ 3**

CONSTRUCTIE
EXISTENTA-Scoala gimnaziala nr. 81
P+2E+Pod
Risc de incendiu mic
Grad de rezistenta la foc II

ID. CANT.	ARHITECTURA	DIMENSIUNI (mm)	TECHNICAL					MATERIAL	CANTITATE (mp)	CANTITATE (mp)	REMARKS
			St.	Dr.	St.	Dr.	St.				
1.	UM1	210 x 240	-	-	-	-	-	2	0.94mp	0.68mp	Tamplarie din alu inotit cu geam armat in 2 canaturi, yala+cheie, echipata cu dispozitiv de autoinchidere si bara antipanica.
2.	UM2	140 x 210	-	-	-	-	-	2	2.94mp	2.78mp	Tamplarie metalica cu geam armat in 2 canaturi, yala+cheie, echipata cu dispozitiv de autoinchidere si bara antipanica.
3.	UM3	80 x 210	St. 1	Dr. 1	-	-	St. 1 Dr. 1	2	1.66mp	3.36mp	Tamplarie metalica plina intr-un canal, yala+cheie, echipata cu dispozitiv de autoinchidere. URF - EI 30'.
4.	UM4	190 x 240	-	-	-	-	-	1	4.56mp	4.56mp	Tamplarie din aluminiu cu geam armat in 2 canaturi, yala+cheie, echipata cu dispozitiv de autoinchidere si bara antipanica.
5.	UM5	180 x 210	-	-	-	-	-	3	3.78mp	11.34mp	Tamplarie metalica plina in doua canaturi, yala+cheie, echipata cu dispozitiv de autoinchidere si bara antipanica. URF - EI 90'.
6.	UM6	180 x 210	-	-	-	-	-	1	3.78mp	3.78mp	Tamplarie din aluminiu cu geam armat in 2 canaturi, yala+cheie, echipata cu dispozitiv de autoinchidere si bara antipanica.
7.	UM7	90 x 210	-	-	-	-	St. 1 Dr. 1	2	1.89mp	3.78mp	Tamplarie metalica plina intr-un canal, yala+cheie.

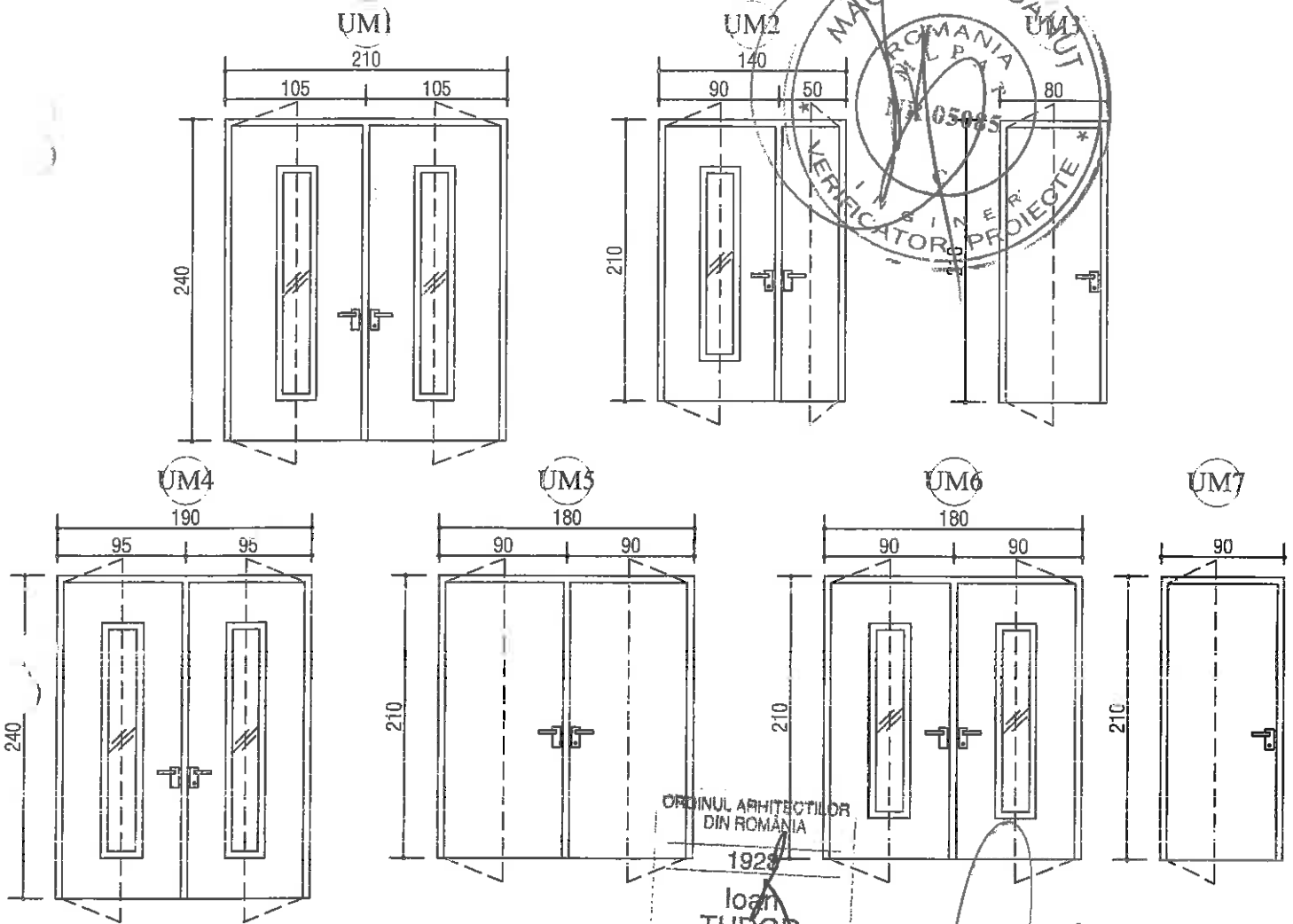

ORDINUL ARHITECTILOR
DIN ROMANIA
1923
Ioan
TUDOR

NOTA:
 INAINTE DE EXECUTIE SE VOR VERIFICA DIMENSIUNILE GOLURILOR DE SANTIER!
 INAINTE DE EXECUTIE SE VA CORELA SISTEMUL DE DESCHIDERE AL USILOR CU PLANURILE!

PLANSĂ ANEXĂ LA D.S. nr.1 DIN 01.06.2020 REV.1, COMPLETEAZĂ PLANSĂ A24

PROIECTANT: Tudor ArhCons S.C. TUDOR ARHCONS S.R.L. str. Nicolae Balcescu, nr.45, Chitila, Ilfov J23/338/07.02.2014, CUI RO32757548		BENEFICIAR: PRIMĂRIA SECTOR 3		Proiect 86-ARH- Scoala 81
SEF PROIECT	ARH. DRAGOS DUMITRESCU	SCARA:	1/50	FAZA: D.S.
PROIECTAT	ARH. TUDOR IOAN	DATA:	2020	
DESENAT	ARH. TUDOR CIPRIAN	TITLU PLANSĂ: TABLOU TAMPLARIE METALICA INTERIOARA		
				Plansa nr. A 05

Nr. crt.	Tipul usii	Dimensiuni (mm)	Denumirea								Materiale	Cantitate (mp)	Observatii	
			SL	Dr.	SL	Dr.	SL	Dr.	SL	Dr.				
1	UL1	100 x 210	2	2	2	2	2	2	2	2	10	1.00mp	22.00mp	Tramplare din lemn intr-un canal, plina, yala/cheie, acces la grupul sanitar pentru podurile si tamplari si/sau etc.
2	UL2	100 x 210	1	-	-	-	-	-	-	-	1	2.00mp	2.10mp	Tramplare din lemn intr-un canal, plina, yala/cheie, acces la grupul sanitar pentru podurile si tamplari si/sau etc.
3	UL3	90 x 210	2	2	2	2	2	2	2	2	6	1.00mp	15.12mp	Tramplare din lemn intr-un canal, plina, yala/cheie, acces la grupul sanitar de pe etaj.
4	UL4	70 x 210	2	2	2	2	2	2	2	2	23	4.00mp	4.55mp	Tramplare din lemn intr-un canal, plina, yala/cheie, acces la cabine din grupurile sanitare.

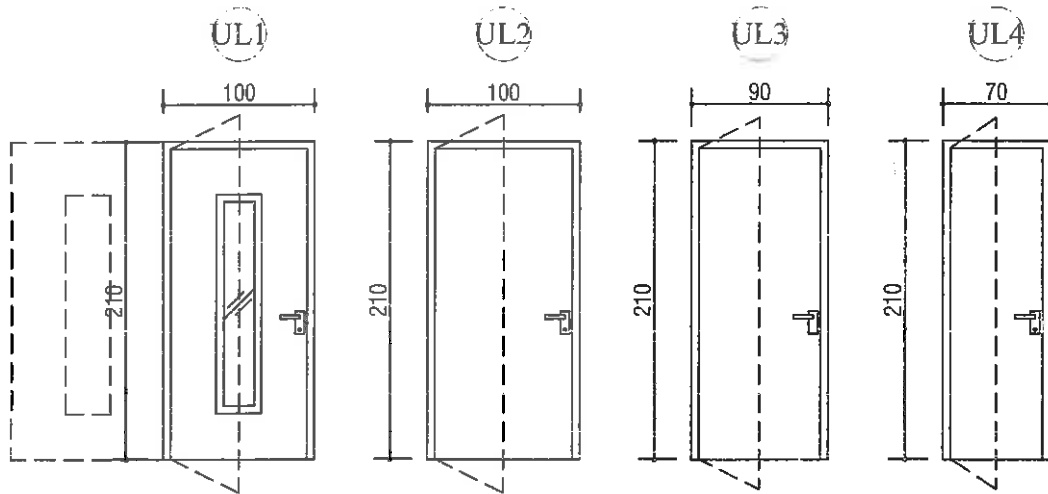

ORDINUL ARHITECTILOR
DIN ROMANIA

1978

Ioan
TUDOR

Arhitect cu drept de semnatura

NOTA:
INAINTE DE EXECUTIE SE VOR VERIFICA DIMENSIUNILE GOLURILOR PE SANIER!
INAINTE DE EXECUTIE SE VA CORELA SISTEMUL DE DESCHIDERE AL USILOR CU PLANURILE!

PLANSA ANEXA LA D.S. nr.1 DIN 01.06.2020 REV.1, COMPLETEAZA PLANSA A24

PROIECTANT:

Tudor Arhcons
S.C. TUDOR ARHCONS S.R.L.
str. Nicolae Balcescu, nr.45, Chitila, Ilfov
J23/338/07.02.2014, CUI RO32757548

BENEFICIAR: PRIMARIA SECTOR 3

Supraetajare, modificari interioare si exteriore, reconfigurare, remodelare fatade, amplasare scara exteriora la cladire aflată in curs de executie (autorizata cu AC 144/2019), rezultand R_{Hmax} = P+3E
Str. Nerva Traian, nr. 33, Sector 3, Bucuresti

SEF PROIECT	ARH. DRAGOS DUMITRESCU	SCARA:	1/50
PROIECTAT	ARH. TUDOR IOAN	DATA:	2020
DESENAT	ARH. TUDOR CIPRIAN		

TITLU PLANSA: **TABLOU TAMPLARIE INTERIOARA DIN LEMN**

Proiect	86-ARH-Scoala 81
FAZA:	
D.S.	
Plansa nr.	A 06

MUNICIPIUL BUCUREȘTI
CONSILIUL LOCAL AL SECTORULUI 3
Comisia de buget, finanțe, servicii publice, alte activități economice și
relația cu mediul de afaceri

AVIZUL

referitor la pct 9 Proiect de hotărâre privind actualizarea prețului contractului nr. 8878/01.08.2017 încheiat cu societatea Algorithm Residențial S3 SRL pentru realizarea obiectivului de investiție „Extindere Școala Gimnazială nr. 81”

Comisia de buget, finanțe, servicii publice, alte activități economice și relația cu mediul de afaceri, întrunită în ședința din data de 25.11.2020, în sistem de videoconferință, a analizat proiectul de hotărâre menționat mai sus.

În conformitate cu prevederile art. 136 alin.(3) lit.b) și alin. (8) lit.c) din OUG nr. 57/2019 privind Codul Administrativ, Comisia de buget, finanțe, servicii publice, alte activități economice și relația cu mediul de afaceri, avizează proiectul de hotărâre menționat mai sus

~~FAVORABIL / NEFAVORABIL~~

Față de hotărârea comisiei s-au exprimat următoarele opinii:
FARA

Având în vedere organizarea ședinței în sistem de videoconferință, prezentul Aviz este semnat de Președintele și Secretarul Comisiei, la care se anexează modalitatea de vot a membrilor prezenți rezultată din sistemul electronic de vot al videoconferinței.

PREȘEDINTE,
Văcaru Mihaela-Carmen

Mihaela-Carmen
Vacaru

Digitally signed by
Mihaela-Carmen
Vacaru
Date: 2020.11.26
00:05:53 +02'00'

SECRETAR,
Voinea Inocențiu-Ioan
Inocențiu
Voinea

Digitally signed by Inocențiu Voinea
DN: cn=inocențiu Voinea, o, ou,
email=consilier.voinea@mail.com,
c=RO
Date: 2020.11.26 00:45:14 +02'00'

MEMBRI:

Weinerich Andreea Helena	<i>prezent</i>
Neagu Constantin - Iulian	<i>prezent</i>
Costea Antoaneta - Nina	<i>absent</i>
Judele Ștefan -Lucian	<i>absent</i>
Maxim Ion	<i>prezent</i>
Negoită Anda - Ioana	<i>absent</i>
Păunică Adriana	<i>prezent</i>

MUNICIPIUL BUCUREȘTI
CONSILIUL LOCAL AL SECTORULUI 3
Comisia pentru administrare a domeniului public și privat, realizarea
lucrărilor publice, agrement, protecția mediului și salubritate

AVIZUL

referitor la proiectul de hotărâre privind actualizarea prețului contractului nr. 8878/01.08.2017 încheiat cu societatea Algorithm Residential S3 SRL pentru realizarea obiectivului de investiție „Extindere Școala Gimnazială nr. 81”

Comisia pentru administrare a domeniului public și privat, realizarea lucrărilor publice, agrement, protecția mediului și salubritate, întrunită în ședința din data de 24.11.2020, **în sistem de videoconferință**, a analizat proiectul de hotărâre menționat mai sus și a acordat avizul de oportunitate de mai jos.

În conformitate cu prevederile art. 136 alin.(3) lit.b) și alin. (8) lit.c) din OUG nr. 57/2019 privind Codul Administrativ, Comisia pentru administrare a domeniului public și privat, realizarea lucrărilor publice, agrement, protecția mediului și salubritate, avizează proiectul de hotărâre menționat mai sus

NEFAVORABIL

Față de hotărârea comisiei s-au exprimat următoarele opinii: În cadrul ședinței de consiliu nu a fost prezentate suficiente informații și documente tehnice în vederea fundamentării tehnice a prezentului proiect și prin urmare majoritatea membrilor prezenți nu au putut să își clarifice aspectele puse în discuție.

Având în vedere organizarea ședinței în sistem de videoconferință, prezentul Aviz este semnat de Președintele și Secretarul Comisiei, la care se anexează modalitatea de vot a membrilor prezenți rezultată din sistemul electronic de vot al videoconferinței.

PREȘEDINTE,
Weinerich Andreea Helena

SECRETAR,
Matei Romulus – Eugen

WEINERICH
ANDREEA HELENA

Digitally signed by WEINERICH
ANDREEA HELENA
Date: 2020.11.26 11:41:06 +02'00'



MEMBRI:

Szocs Augustin	<i>Prezent</i>
Dascălu Marin	<i>Prezent</i>
Grozav Alexandru Cristian	<i>Absent</i>
Mărineață Marcel	<i>Prezent</i>
Niță Marius - Vasile	<i>Prezent</i>
Cocoș Adrian - Marian	<i>Prezent</i>
Lupu Daniel – Florin	<i>Prezent</i>